

# SONIC™ SUPERSTARS



WM-01

© SEGA. SEGA and the SEGA logo are registered trademarks of SEGA CORPORATION.

Nintendo Switch is a trademark of Nintendo.

“PlayStation”, “PS4”, “PS5”, “PS”, “DUALSHOCK” and “DualSense” are registered trademarks or trademarks of Sony Interactive Entertainment Inc.

Library programs ©Sony Interactive Entertainment Inc.

Microsoft, Xbox Series X|S, Xbox One, Kinect, Xbox Live, and the Xbox logos are registered trademarks or trademarks of Microsoft Corporation in the United States and other countries.

Font Design by FONTWORKS Inc.

QR Code is a registered trademark of DENSO WAVE INCORPORATED.

## Compatibilidade de navegador

O funcionamento deste site foi verificado nos navegadores Google Chrome e Safari.

- \* Recomenda-se utilizar a versão mais recente do navegador. Versões anteriores podem não exibir o conteúdo corretamente.
- \* Verifique se o JavaScript está habilitado nas configurações do seu navegador.

Unauthorized copying, reproduction, rental, pay for play, public performance or transmission of this game is a violation of applicable laws.



## Atendimento ao Cliente

EUA: 1-866-226-8092  
Reino Unido/Europa: 00-44-845-301-5502  
Austrália: 1-800-613-162

SITE

[www.sega.com/support](http://www.sega.com/support)



## Personagens

Dr. Eggman, junto aos cúmplices Fang e Trip, planeja construir um vasto exército de mechas, o mais poderoso de todos! Esse objetivo os leva a um exuberante arquipélago tropical, as Northstar Islands, para capturar os animais gigantes que lá habitam.

É aí que os nossos heróis, Sonic, Tails, Amy e Knuckles, chegam com tudo para frustrar os planos nefastos do Dr. Eggman e restaurar a paz nas ilhas!

### SONIC THE HEDGEHOG



O ouriço supersônico mais rápido do mundo percorre grandes distâncias a velocidades extremas para encarar ameaças aos seus amigos, à paz e à natureza.

Relaxar com os amigos é sempre bom, mas ele nunca recusa a chance de impedir as maldades do Dr. Eggman!

### MILES "TAILS" PROWER



O melhor amigo do Sonic, gênio da engenharia e piloto do Tornado, a nave do Sonic!

Além disso, ele usa as caudas como hélices para voar!

### KNUCKLES THE ECHIDNA



Guardião da Esmeralda Mestre na Angel Island e último sobrevivente do clã dele. Ele é um aliado valente e leal, mesmo sendo cabeça-dura às vezes!

Usa os poderosos punhos afiados para vencer inimigos, escalar e até planar!

### AMY ROSE



Uma ouriça cor-de-rosa cheia de energia, com um grande coração e senso de justiça.

Rápida e mortal contra os brigões, empunha o gigante martelo Piko Piko para ajudar os indefesos!

### DR. EGGMAN



Um gênio (autoproclamado) do mal com 300 de QI, que deseja dominar o mundo e estabelecer o próprio império usando a ciência.

Emprega seu poderoso exército de robôs na busca incessante pelas Esmeraldas Chaos, com o objetivo de aumentar as suas forças.

### FANG THE HUNTER



Um ágil caçador de recompensas, sempre em busca de uma nova presa. Já usou diversos codinomes ao longo dos anos para evitar a própria captura.

Como bom calculista, reformou a Rainha Magnífica, seu amado veículo, para ficar um passo à frente dos inimigos atuais.

### TRIP THE SUNGAZER



Uma garota misteriosa que Fang conheceu nas Northstar Islands. Usa armadura pesada e é meio desajeitada.

Foi instruída para seguir as ordens do Dr. Eggman e do Fang e servir como guia deles nas ilhas inexploradas.

# Controles básicos

## Nintendo Switch™



<b>Mover-se</b>	/  (Continue empurrando para correr.)
<b>Pular</b>	/
<b>Girar</b>	Pressione  /  enquanto corre para girar.
<b>Giro Pelo Ar</b>	Pressione e segure  /  de pé para agachar, pressione  /  várias vezes para ganhar velocidade e, depois, solte  /  para executar um Giro Pelo Ar.
<b>Poder Esmeralda</b>	Use  ou pressione  /  para selecionar e, depois, pressione  para executar.
<b>Menu de Pausa</b>	
<b>Entrar (modo cooperativo)</b>	
<b>Sair (modo cooperativo)</b>	Pressione e segure .

Desencaixe o Joy-Con™ do console para usar como controles separados, permitindo que 2 pessoas joguem cooperativamente.

\* Prepare um Joy-Con™ adicional (vendido separadamente) para permitir que até 4 pessoas joguem simultaneamente.

### Joy-Con™ (L) na posição horizontal

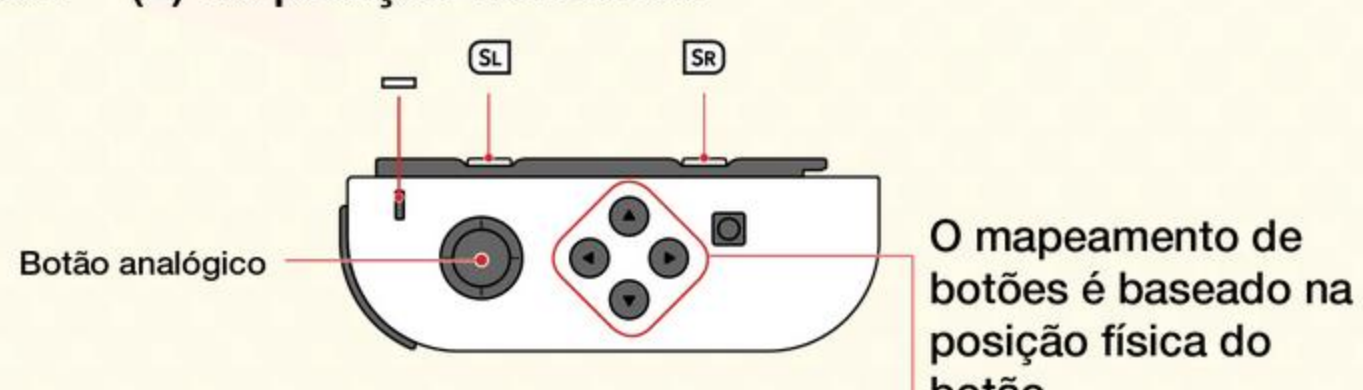

### Joy-Con™ (R) na posição horizontal

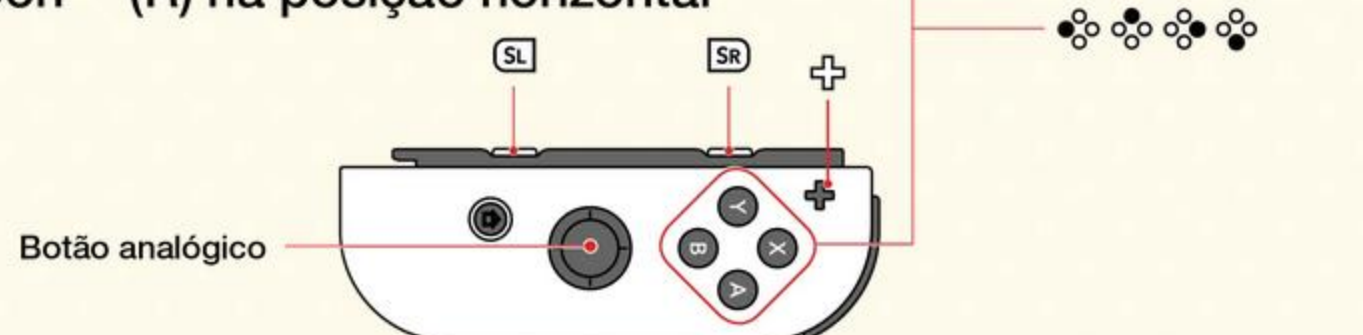

<b>Mover-se</b>	(Continue empurrando para correr.)
<b>Pular</b>	/
<b>Girar</b>	Pressione  enquanto corre para girar.
<b>Giro Pelo Ar</b>	Pressione e segure  de pé para agachar, pressione  /  várias vezes para ganhar velocidade e, depois, solte  /  para executar um Giro Pelo Ar.
<b>Poder Esmeralda</b>	Pressione  /  para selecionar e, depois, pressione  para executar.
<b>Menu de Pausa</b>	Joy-Con™ (L):  / Joy-Con™ (R):
<b>Entrar (modo cooperativo)</b>	
<b>Sair (modo cooperativo)</b>	Pressione e segure .

## PlayStation®4

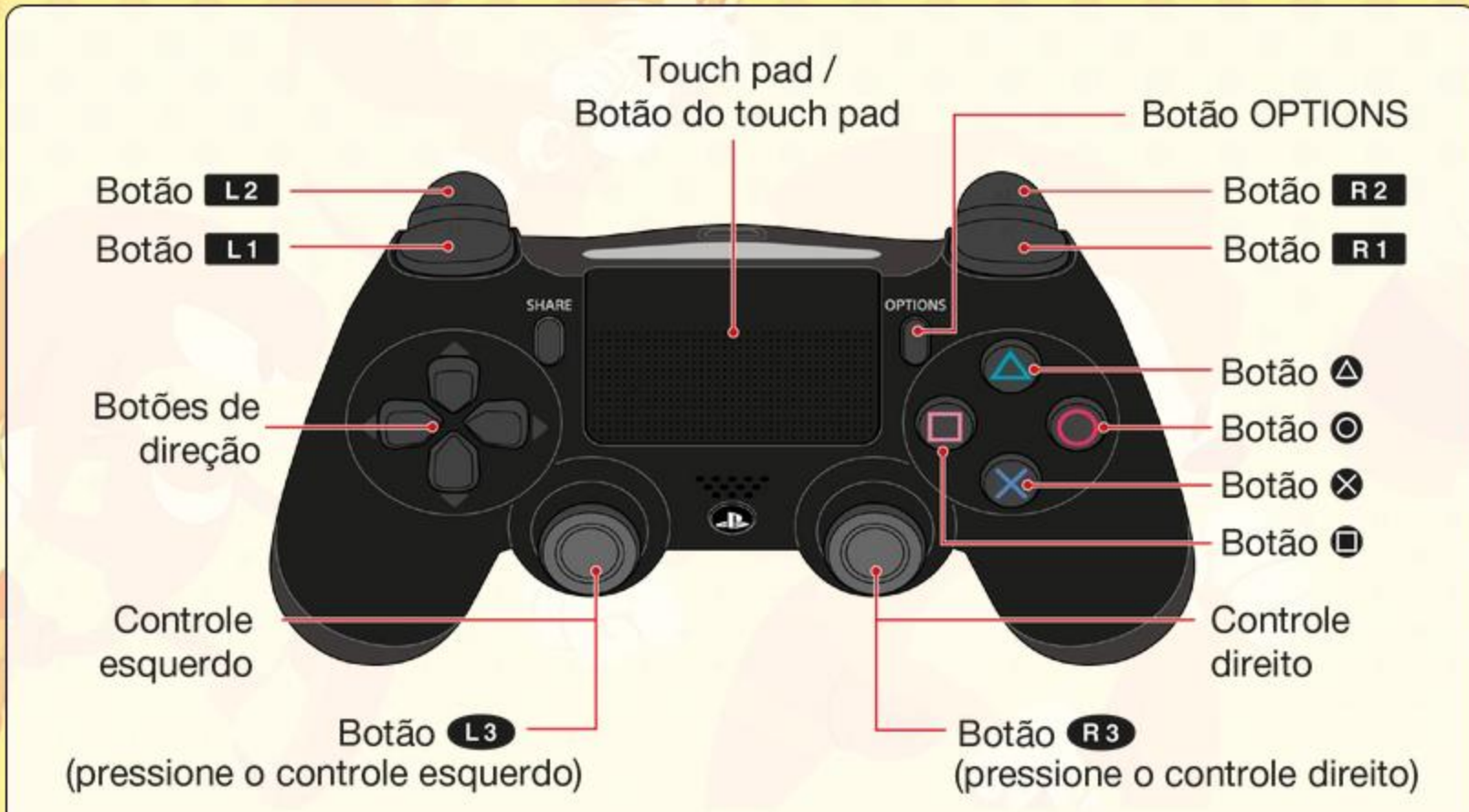

<b>Mover-se</b>	controle esquerdo / botões de direção (Continue empurrando para correr.)
<b>Pular</b>	/
<b>Girar</b>	Pressione  enquanto corre para girar.
<b>Giro Pelo Ar</b>	Pressione e segure  de pé para agachar, pressione  /  várias vezes para ganhar velocidade e, depois, solte  para executar um Giro Pelo Ar.
<b>Poder Esmeralda</b>	Pressione  /  para selecionar e, depois, pressione  para executar.
<b>Menu de Pausa</b>	botão OPTIONS
<b>Entrar (modo cooperativo)</b>	
<b>Sair (modo cooperativo)</b>	Pressione e segure .

## PlayStation®5

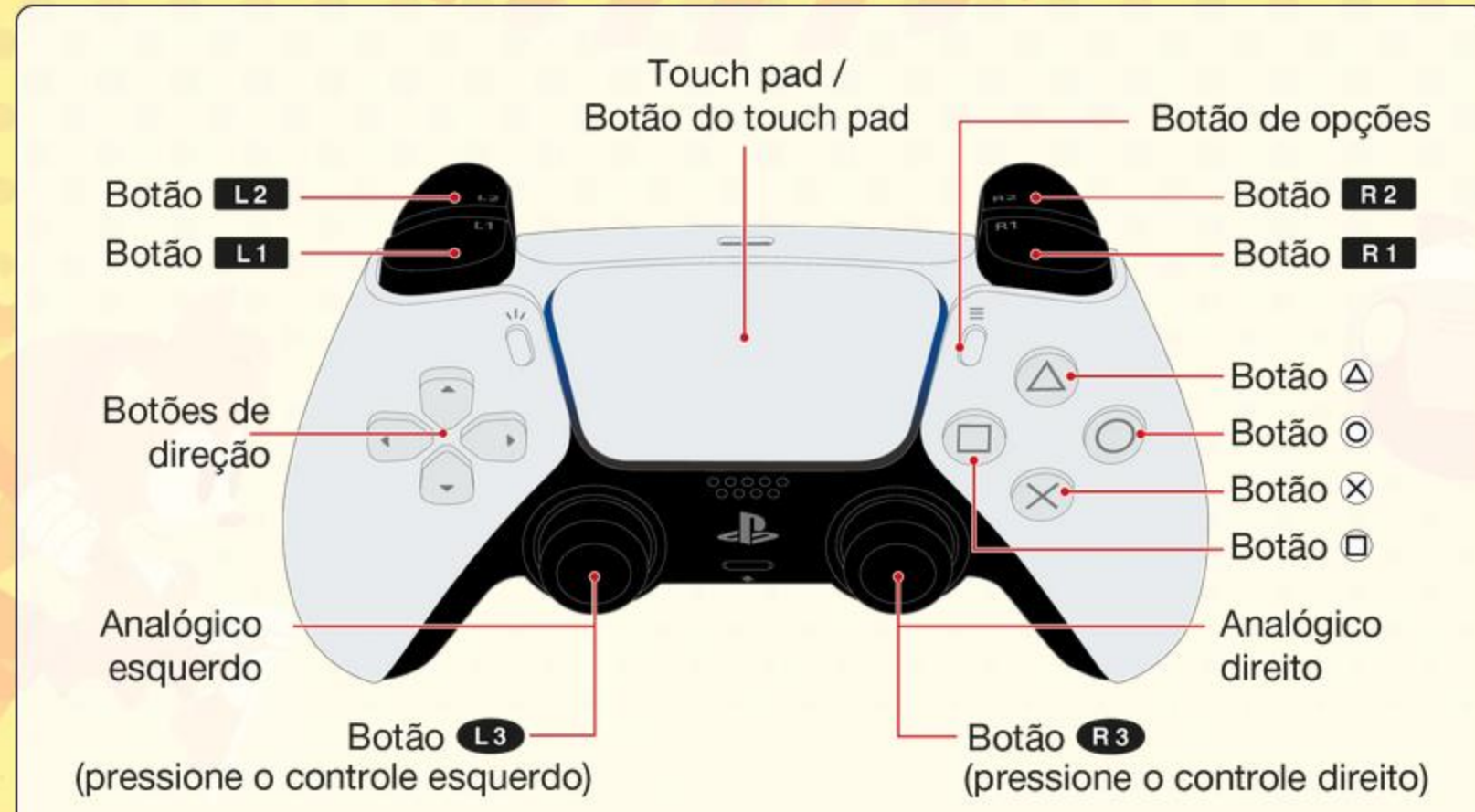

<b>Mover-se</b>	controle esquerdo / botões de direção (Continue empurrando para correr.)
<b>Pular</b>	/
<b>Girar</b>	Pressione  enquanto corre para girar.
<b>Giro Pelo Ar</b>	Pressione e segure  de pé para agachar, pressione  /  várias vezes para ganhar velocidade e, depois, solte  para executar um Giro Pelo Ar.
<b>Poder Esmeralda</b>	Pressione  /  para selecionar e, depois, pressione  para executar.
<b>Menu de Pausa</b>	botão de opções
<b>Entrar (modo cooperativo)</b>	
<b>Sair (modo cooperativo)</b>	Pressione e segure .

## Xbox One / Xbox Series X|S

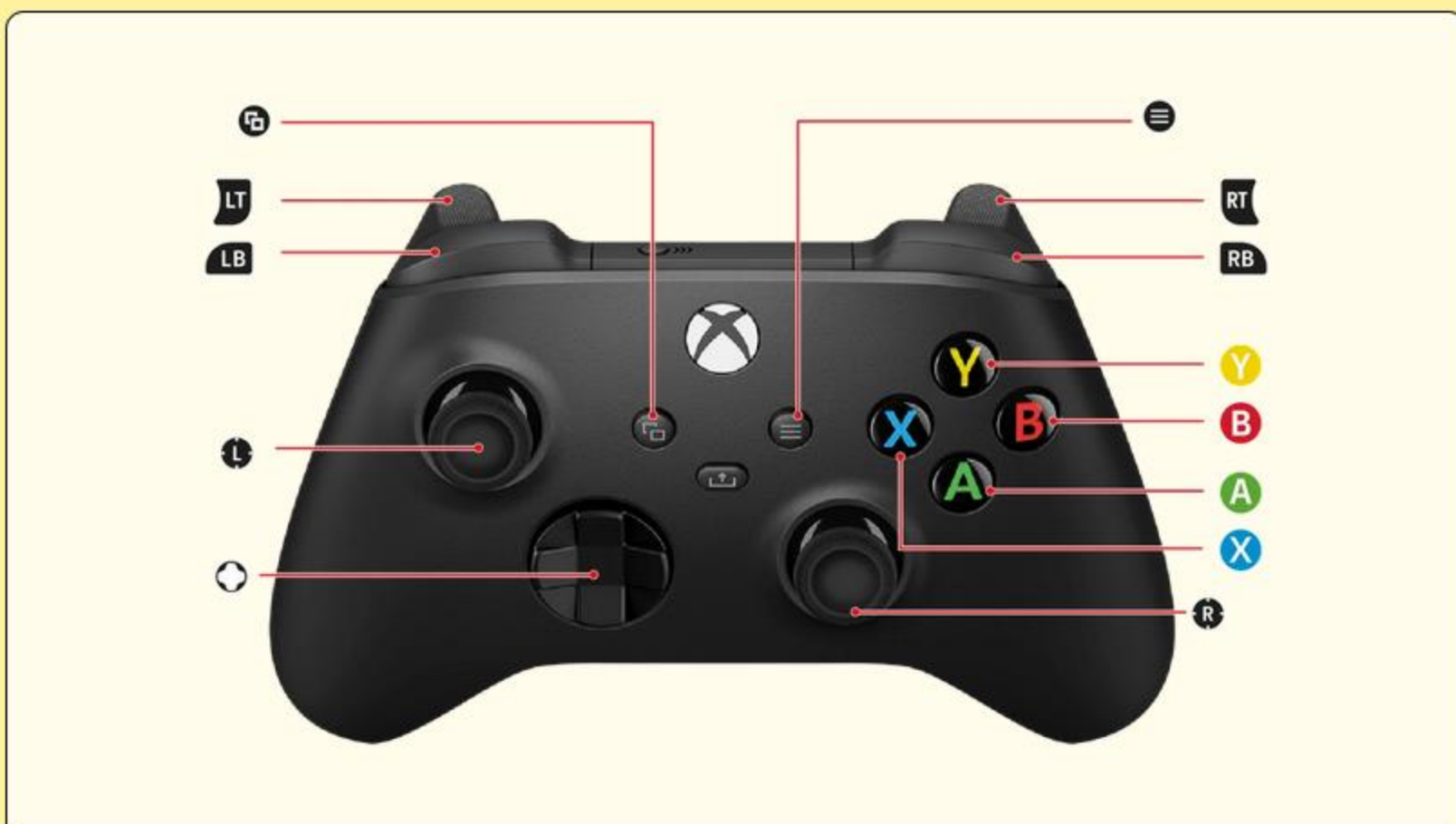

<b>Mover-se</b>	/  (Continue empurrando para correr.)
<b>Pular</b>	/
<b>Girar</b>	Pressione  enquanto corre para girar.
<b>Giro Pelo Ar</b>	Pressione e segure  /  de pé para agachar, pressione  /  várias vezes para ganhar velocidade e, depois, solte  /  para executar um Giro Pelo Ar.
<b>Poder Esmeralda</b>	Use  ou pressione  /  para selecionar e, depois, pressione  para executar.
<b>Menu de Pausa</b>	
<b>Entrar (modo cooperativo)</b>	
<b>Sair (modo cooperativo)</b>	Pressione e segure .

## PC



<b>Mover-se</b>	/  (Continue empurrando para correr.)
<b>Pular</b>	<b>Teclado:</b> /
<b>Girar</b>	Pressione  enquanto corre para girar.
<b>Giro Pelo Ar</b>	Pressione e segure  /  de pé para agachar, pressione  /  várias vezes para ganhar velocidade e, depois, solte  /  para executar um Giro Pelo Ar.
<b>Poder Esmeralda</b>	Use  ou pressione  /  para selecionar e, depois, pressione  para executar.
<b>Menu de Pausa</b>	<b>Teclado:</b>
<b>Entrar (modo cooperativo)</b>	
<b>Sair (modo cooperativo)</b>	Pressione e segure .



## Ações básicas

As ações comuns e as ações exclusivas de personagens estão detalhadas abaixo.

### • Pular

Pule para executar um Ataque Giratório que causa dano aos inimigos.



### • Giro Pelo Ar

Pressione Pular enquanto agacha para ganhar potência. Pare de agachar para executar um Giro Pelo Ar a alta velocidade.



### • Girar

Agache enquanto corre para girar e tirar os inimigos do seu caminho.



## Ações exclusivas do Sonic

### • Arrancada Vertical

Segure Pular ainda no ar para executar um Giro Pelo Ar ao pousar.



## Ações exclusivas do Tails

### • Voo

Pressione e segure Pular durante um pulo para voar. O Tails pode voar até ficar cansado.



### • Caudas ao Ataque

Ainda no ar, ataque inimigos usando as caudas.



### • Tails ao Resgate

Toque em um aliado enquanto voa para pegá-lo e alçar voo juntos por um breve período.



## Ações exclusivas do Knuckles

### • Planar

Segure Pular ainda no ar para planar. Mude a direção livremente e ataque os inimigos à frente com um soco.



### • Escalada

Plane em direção a uma parede para se fixar nela. A partir daí, você pode subir e descer pela parede livremente.



### • Quebra-tudo

É possível derrubar certas paredes que bloqueiam o caminho com um soco.



## Ações exclusivas da Amy

### • Pulo Duplo

Pressione Pular durante o pulo para executar o Pulo Duplo.



### • Martelo no Ar

Pressione e segure Pular durante um pulo para executar um Martelo no Ar ao pousar.





# Poderes Esmeralda

Ganhe uma Esmeralda Chaos na fase especial para habilitar o uso de Poderes Esmeralda. Poderes Esmeralda têm vários propósitos, como ajudar na exploração de fases e atacar inimigos.



Para usar um Poder Esmeralda, selecione um item no Menu de Rings e pressione o botão para ativar. Há áreas dentro de cada ATO onde poderes específicos são selecionados automaticamente. Ative o poder nesse local para poder descobrir novas rotas e itens.



Quando ativados, é permitido usar os Poderes Esmeralda quantas vezes quiser dentro do limite de tempo. Quando o tempo acaba, você não pode usar o Poder Esmeralda de novo até passar por um Marcador de Ponto.

## • Água

Assuma a forma líquida para movimentar-se embaixo d'água. Enquanto tiver tempo, você não sofre com os fluxos da água, nem precisa respirar.



## • Hera

Uma hera cresce para que você possa subir por ela. Você pode controlar a direção em que ela cresce.

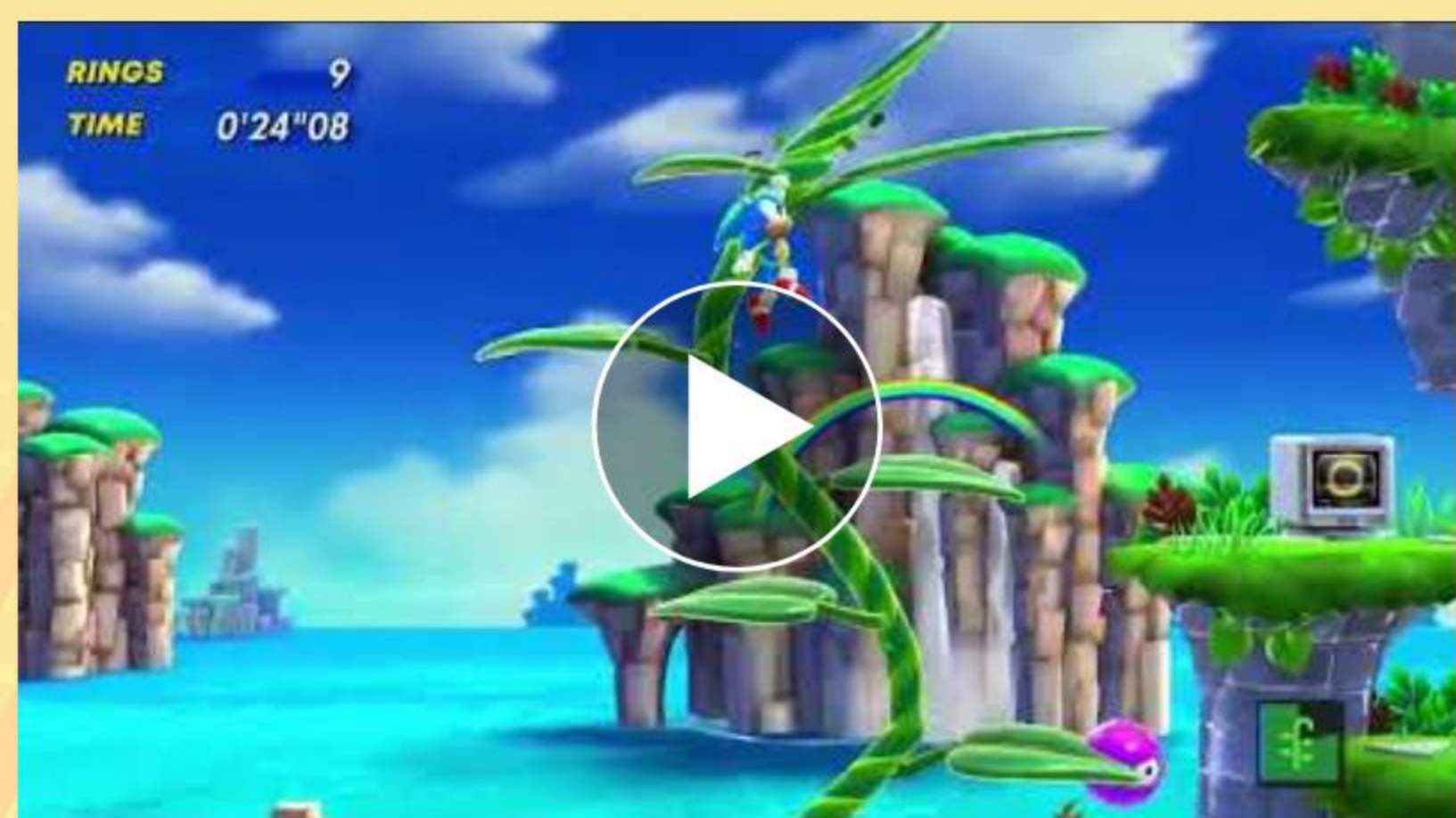

## Variações dos Poderes Esmeralda

### • Avatar

Avatares do seu personagem vão surgir para coletar Rings e itens, bem como atacar inimigos por você.



### • Desaceleração

Desacelere a passagem do tempo. É eficaz ao navegar engenhocas que se movem muito rápido.

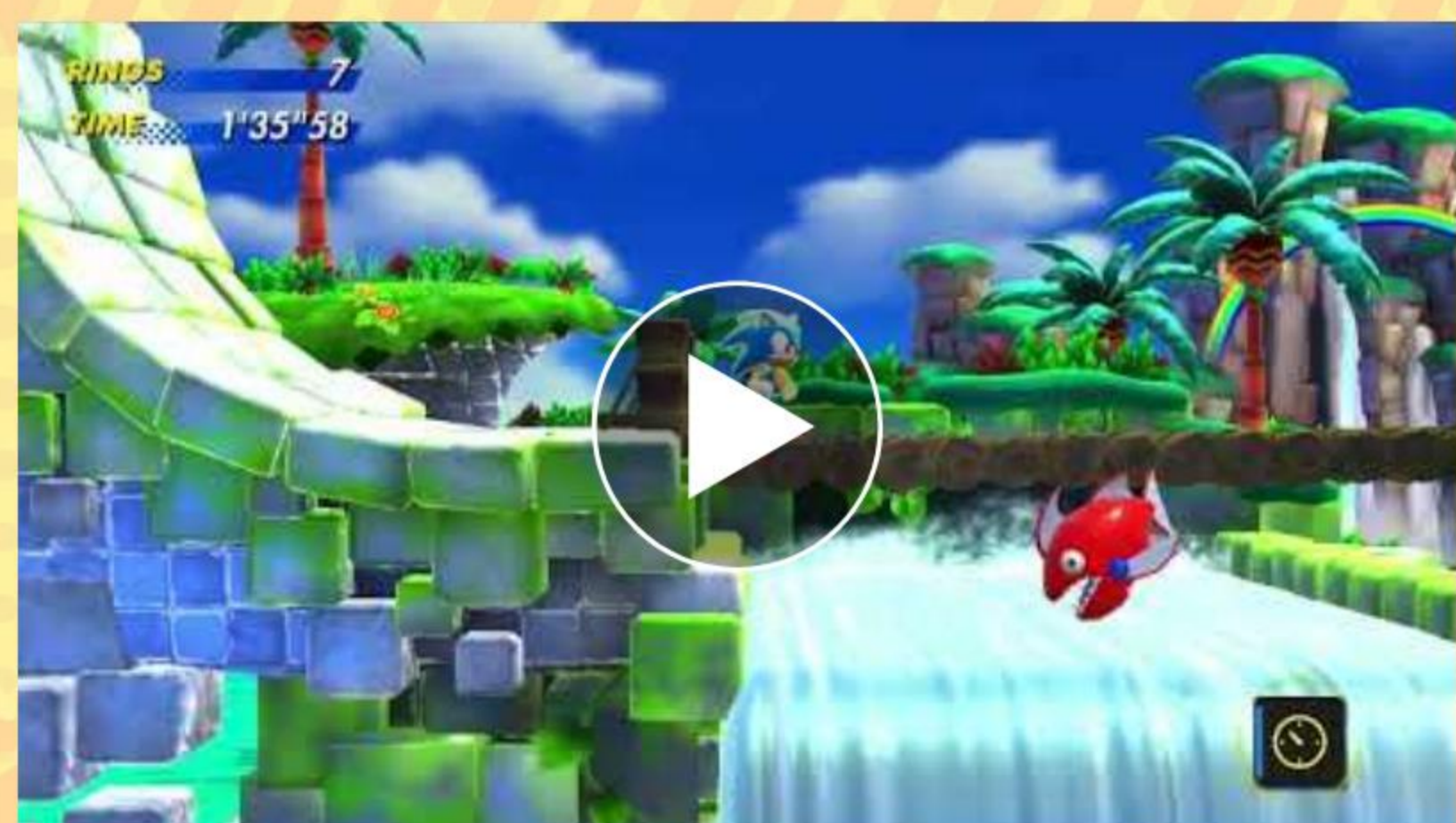

### • Canhão

Aponte em uma direção e dê uma Arrancada pelo ar. Use a Arrancada quantas vezes quiser até o tempo acabar.



### • Extra

Execute ataques poderosos exclusivos de cada personagem. Por exemplo, o Sonic usa Ataques Direcionados para atacar inimigos ou engenhocas na mira.



### • Visão

Descubra engenhocas e itens secretos.





## Menu TOP

Pressione um botão na tela principal para exibir o Menu TOP.



\* As capturas de tela exibidas neste manual correspondem à versão de Nintendo Switch™.

## Iniciar jogo

Inicia o jogo.

## Nintendo eShop

Abre a Nintendo eShop.

\* Apenas disponível na versão de Nintendo Switch™.

## PlayStation™ Store

Abre a PlayStation™ Store.

\* Apenas disponível nas versões de PlayStation®4 e PlayStation®5.

## Manual online

Descubra como acessar o manual online do jogo (no caso, este manual).

## Opções

Oferece as seguintes configurações.

### ❖ Idioma

Define o idioma da interface do jogo.

### ❖ Áudio

Define o volume da música de fundo e dos efeitos sonoros.

### ❖ Controle

Define a sensibilidade e ativa ou desativa a vibração do controle.

\* Se tiver os dados salvos da versão de PlayStation®4 no seu PlayStation®5, selecione "Importar do PlayStation®4" no Menu TOP para converter os dados e continuar de onde parou. Observe que os dados salvos da versão de PlayStation®5 não podem ser lidos pela versão de PlayStation®4.



# Começar o jogo

## Dados do jogo

Ao selecionar "Iniciar jogo" no Menu TOP, você verá a tela "Selecionar dados". Selecione um espaço vazio para iniciar um jogo ou um espaço com dados para continuar um jogo já existente. O progresso subsequente será salvo no espaço selecionado. Você pode criar até 5 jogos diferentes.



## Salvamento automático

Seu progresso é salvo automaticamente em certos momentos, como no final dos ATOS. Nesses momentos, você verá o ícone de salvamento automático. Não saia do jogo ou desligue a alimentação do console enquanto o jogo é salvo.

## Menu Principal

Após selecionar um espaço para os dados, você verá o Menu Principal.



### ❖ Modo História

Escolha com qual dos quatro personagens quer jogar.

### ❖ Modo Batalha

Até 8 jogadores se encaram com Metal Fighters. Este modo é jogável tanto online quanto offline.

### ❖ Contra o Tempo

Dispute pelo tempo recorde de conclusão de cada ATO. Você pode compartilhar seus recordes na classificação online.

\* No modo Contra o Tempo, você só tem acesso aos ATOS que estão jogáveis no Modo História.

\* Ao entrar em um jogo online ou acessar a classificação nas plataformas Nintendo Switch™, PlayStation®4/PlayStation®5, Xbox One/Xbox Series X|S, é necessário ter uma assinatura paga do serviço online da plataforma correspondente.



# Telas de jogo

## Tela de ATO



### 1 RINGS

A quantidade de Rings que você tem. Se não tiver nenhum Ring, você perde uma tentativa.

### 2 TEMPO

O tempo que transcorreu desde o início do ATO.

### 3 Personagem utilizado

### 4 Poder Esmeralda

O Poder Esmeralda selecionado no momento.

## Tela do mapa-múndi



### 1 Medalha

A quantidade de medalhas que você tem. Use suas medalhas na loja para comprar peças de Metal Fighters.

### 2 Fruta

O número de frutas que você tem. Use frutas para jogar os ATOS "Fruta".

### 3 Esmeraldas Chaos

As Esmeraldas Chaos que você obteve.

### 4 Entrada do ATO

Entradas para cada ATO. Você pode entrar nos ATOS já concluídos por aqui.

### 5 Loja

Compre e personalize peças de Metal Fighters.





# Jogar

Percorra uma série de zonas, cada uma dividida em vários ATOS. Há diversas rotas para escolher. Fique à vontade para explorar as vastas áreas do jogo! Derrote o chefe à sua espera ou o Dr. Eggman para concluir a zona.

## • Rings

Colete Rings ao longo da fase. Enquanto tiver pelo menos um Ring, você não sofre dano de ataques normais. Em vez disso, os Rings obtidos caem do seu personagem.



## • Itens

Abra uma caixa de objetos com um Ataque Giratório para obter o item.



## • Engenhocas

Cada zona tem mecanismos e armadilhas próprias, tais como loops, pavimentos que caem e molas. Tire vantagem das engenhocas ao explorar as zonas.



## • Marcador de Ponto

Passar por um Marcador de Ponto para registrar seu progresso no ATO. Se perder uma tentativa, você pode recomeçar do último Marcador de Ponto ativado. Se passar por Marcador de Ponto com 50 Rings ou mais, aparece um portal para uma fase extra.



## • Objetivo

Você conclui o ATO ao tocar na Placa de Objetivo ou quando pisa no botão da cápsula de ovo amarelo, que liberta os animais presos.



## Fase Especial

Toque no Ring gigante para entrar na fase especial. Movimente-se por um espaço tridimensional e tente pegar as Esmeraldas Chaos e as medalhas flutuantes dentro do limite de tempo. Se cair da fase ou se o tempo acabar, você sai da fase especial e retorna ao ATO.

### ❖ Como jogar

Segure o botão de pular perto de uma esfera em destaque para estender o fio e girar (balançar) em volta dela. Solte o botão na hora certa para pular para frente.



## Jogo de Distorção

Aparecerá um Portal de Distorção por um breve período em locais específicos dentro dos ATOS. Entre no portal para iniciar o Jogo de Distorção. Chegue no objetivo para sair do Jogo de Distorção e retornar ao ATO.

### ❖ Como jogar

Colete Rings flutuantes enquanto se move automaticamente.



## Fase Extra

Se tiver 50 Rings ou mais e passar por um Marcador de Ponto, aparece um portal acima dele. Entre no portal para encarar a fase extra. Colete todas as medalhas espalhadas pela fase ou toque no Bloco de Objetivo para sair da fase extra e retornar ao ATO.

### ❖ Como jogar

Percorra a fase giratória bidimensional para coletar medalhas. Colete Rings pelo caminho e evite tocar no Bloco de Objetivo. Toda fase tem três níveis, e cada um deles contém uma medalha. Colete uma medalha para avançar para o próximo nível.





## Mapa-múndi

Use o mapa-múndi para viajar para ATOS diferentes e trocar de personagens. O mapa-múndi é dividido por zonas. O número de lugares para os quais pode viajar aumenta conforme os ATOS são concluídos.



## ATO exclusivo de personagem

Se o ATO tiver um ícone de personagem exibido na tela de seleção de ATOS ou no portal, só é possível jogá-lo com o personagem indicado. Tire vantagem das habilidades únicas do personagem para ganhar pontos e concluir o ATO.



## Entrar no ATO

Entre num portal de ATO e aparecerá uma lista de ATOS disponíveis para escolher. Use ←→ para selecionar um ATO, depois selecione "Jogar ATO" para começar.



## ATO "Fruta"

Se o ATO tiver um ícone de fruta exibido na tela de seleção de ATOS ou no portal, você precisa gastar 1 fruta para jogá-lo. Avance pelo ATO de movimentação automática coletando Rings e medalhas. Você obtém fruta em ATOS comuns e em cápsulas de ovo que aparecem após derrotar chefões.



## Alterar personagem

Escolha outro personagem jogável. Você também pode escolher companheiros para o modo cooperativo aqui.



## Loja

Use suas medalhas para personalizar as peças de Metal Fighters.



## Fase de treino

Pratique as ações exclusivas de cada personagem e de cada Poder Esmeralda disponível.





# Modo Cooperativo

Até 4 pessoas podem jogar cooperativamente.

\* É necessário ter um controle adicional para cada jogador.

## Entrar em um jogo

Há duas formas de entrar em um jogo.

### ❖ Tela de seleção de personagem

A tela de seleção de personagem é exibida ao iniciar um novo jogo no Modo História. Também é possível acessá-la diretamente pelo mapa-múndi.



\* Cada jogador deve escolher um personagem.

### ❖ Botão de entrar

Se o jogo estiver em andamento, 2J pode pressionar o botão de entrar para selecionar um personagem e jogar o ATO.



## Como jogar

A jogabilidade básica é idêntica ao jogo solo. Os personagens que saírem da tela ou sofrerem dano são colocados em um estado de espera, mas podem retornar ao jogo ao pressionar o botão de entrar. É possível retornar quantas vezes quiser, porém, se o último personagem na tela sofrer dano, você perde uma tentativa.



Se tiver dificuldades no ATO solo, você pode pedir aos outros jogadores que sigam na frente. Alguns ATOS são mais fáceis de concluir com habilidades específicas, portanto, experimente com as várias combinações de personagens.



\* Tails, que leva companheiros em voos, é recomendado para iniciantes.

## Sair de um jogo

Jogadores que não sejam 1J podem pressionar e segurar o botão sair para abandonar o modo cooperativo. Esta ação é feita no mapa-múndi ou durante o ATO.



# Modo Batalha

Controle um Metal Fighter, personalize-o e jogue contra outros jogadores online.



## Jogar online

### ❖ Iniciar batalha

Organize a partida com outros jogadores. Até 8 pessoas podem participar, mas o número pode diminuir se não encontrar adversários após um certo período.

\* Se não houver adversários, você joga contra adversários de IA.

### ❖ Criar um lobby

Crie um lobby e aguarde os outros jogadores. Para entrar no lobby, eles devem inserir o número do lobby exibido ao criar o lobby.

### ❖ Entrar em um lobby

Procure um lobby diretamente ao inserir o número do lobby.

## Como jogar

Batalhe por 3 rodadas, e o jogador com mais pontos vence. Os pontos são obtidos conforme a classificação da batalha de cada rodada. Ganhe medalhas e aumente a sua classificação de batalha com base na classificação ao fim da terceira rodada.

## Tipos de batalha

### ❖ Corrida

Chegue no objetivo antes dos outros jogadores.

### ❖ Eletrobriga

Dispare canhões para atacar outros jogadores. Você obtém pontos quando causa dano a um adversário e perde pontos quando sofre dano. Abra uma caixa de objetos para ganhar um canhão poderoso.

### ❖ Caça-Estrelas

Colete estrelas até o tempo acabar. Você perde 1 estrela se sofrer dano.

### ❖ Sobrevivência

Fique na fase até o fim enquanto evita balas de canhão vindas de trás da tela. O andaime vai cair se for atingido por uma bala de canhão, ou se você ficar em um só lugar por muito tempo. Se cair da tela, fica fora do jogo.

## Personalizar

Altere as peças dos seus Metal Fighters. Você pode não só alterar o tipo de peça, mas também a cor e a estampa.

\* Alterar peças não afeta as habilidades do seu Metal Fighter.

## Loja

Use medalhas para comprar peças para o seu Metal Fighter. Os tipos de peças disponíveis para compra vão sofrer aumento ao longo do jogo.

## Jogar offline

### ❖ Um jogador

Jogue uma batalha offline solo. Todos os adversários são controlados por IA.

### ❖ Multijogador

Até 4 pessoas podem participar de uma batalha offline no modo de tela dividida.

\* Em batalhas offline, não há mudança nas medalhas ou nos níveis.



# Conselho

- **Avance para a Bridge Island.**

Esta é a primeira zona que você precisa jogar. Em muitas seções, você vai correr em alta velocidade, então cuidado para não bater de cara com um inimigo ou uma armadilha. Ao fim do ATO 1, um grande mecha vai perseguir você ao longo de um terreno desnivelado. Use pulos ou voo conforme corre para evitar perder velocidade ao eliminar os perigos.



- **Encontre as fraquezas do chefe**

Os chefões à espera no final dos ATOS vão lançar ataques muito mais poderosos do que os inimigos comuns. Preste bastante atenção à movimentação e mire nos pontos fracos quando aparecem, ou use os ataques do próprio chefe contra ele.



- **Coletar Esmeraldas Chaos**

Colete todas as Esmeraldas Chaos para ativar a sua transformação para o estado Super. A transformação pode ser realizada no Menu de Rings do Poder Esmeralda quando você tiver 50 Rings ou mais.

