

SONIC™ SUPERSTARS



WM-01

© SEGA. SEGA and the SEGA logo are registered trademarks of SEGA CORPORATION.

Nintendo Switch is a trademark of Nintendo.

“PlayStation”, “PS4”, “PS5”, “PS”, “DUALSHOCK” and “DualSense” are registered trademarks or trademarks of Sony Interactive Entertainment Inc.

Library programs ©Sony Interactive Entertainment Inc.

Microsoft, Xbox Series X|S, Xbox One, Kinect, Xbox Live, and the Xbox logos are registered trademarks or trademarks of Microsoft Corporation in the United States and other countries.

Font Design by FONTWORKS Inc.

QR Code is a registered trademark of DENSO WAVE INCORPORATED.



CRIWARE™

Compatibilità del Browser

Il corretto funzionamento di questo sito è stato confermato utilizzando Google Chrome e Safari.

- * Si consiglia di utilizzare l'ultima versione di ogni browser. Versioni precedenti potrebbero non visualizzare correttamente il contenuto.
- * Assicurarsi che JavaScript sia abilitato nelle impostazioni del browser.

Unauthorized copying, reproduction, rental, pay for play, public performance or transmission of this game is a violation of applicable laws.

Supporto clienti

USA: 1-866-226-8092
UK/EU: 00-44-845-301-5502
Australia: 1-800-613-162

SITO WEB

www.sega.com/support





Personaggi

Il Dr. Eggman, accompagnato dai suoi complici Fang e Trip, sta progettando la creazione di un'enorme armata di mecha, la più forte mai esistita! A tal fine invade il rigoglioso arcipelago tropicale delle Northstar Islands per tentare di catturare gli animali giganti che vi abitano.

I nostri eroi, Sonic, Tails, Amy e Knuckles, si precipitano sul luogo per sventare i piani malvagi del Dr. Eggman e riportare la pace sulle isole!

SONIC THE HEDGEHOG



Il porcospino supersonico più rapido al mondo attraversa il pianeta a rotta di collo per affrontare chiunque osi minacciare i suoi amici, la pace e la natura che ci circonda.

Per quanto ami rilassarsi con i suoi amici, non si tira indietro davanti alla possibilità di sventare i diabolici piani del Dr. Eggman!

MILES 'TAILS' PROWER



Il migliore amico di Sonic, un alacre genio dell'ingegneria, nonché pilota del velivolo di Sonic, il "Tornado".

Può anche volare facendo vorticare le sue due code come fossero eliche!

KNUCKLES THE ECHIDNA



Guardiano del Master Emerald su Angel Island, e ultimo discendente del suo clan. Talvolta può essere testardo, ma è senza dubbio un alleato coraggioso, serio e affidabile!

Sfrutta gli spuntoni sui suoi pugni per distruggere i nemici, arrampicarsi e perfino per planare!

AMY ROSE



Una grintosa porcospina rosa con un forte senso di giustizia e un animo gentile.

Sempre accanto ai più deboli, non esita a punire i prepotenti brandendo il suo martello Piko Piko!

DR. EGGMAN



Un autoproclamato scienziato e genio del male dal Q.I. di 300 che brama la conquista del mondo e la nascita del suo personalissimo Impero Eggman.

Insieme al suo poderoso esercito robot è perennemente alla ricerca dei Chaos Emerald per aumentare la sua potenza.

FANG THE HUNTER



Un agile cacciatore di taglie costantemente in cerca di nuove prede. Negli anni ha cambiato nome numerose volte per sfuggire alla cattura.

Sempre un passo avanti a tutti, ha riconvertito il suo adorato veicolo, la Marvelous Queen, per sbaragliare i suoi nemici.

TRIP THE SUNGAZER



Una misteriosa ragazza che Fang ha incontrato nelle Northstar Islands. Indossa una pesante armatura, ed è piuttosto maldestra.

È stata addestrata a obbedire al Dr. Eggman e a Fang, ed è lei a guidarli attraverso questi inesplorati territori.

Comandi di base

Nintendo Switch™



| | |
|-----------------------------------------|-----------------------------------------------------------------------------------------------------------------------------------------------------------------------|
| Movimento | 🕹️ / 🕹️ (Continua a spingere per correre). |
| Salto | A / B |
| Avvitamento | Premi 🕹️ / 🕹️ mentre corri per un avvitamento. |
| Scatto avvitato | Premi e tieni premuto 🕹️ / 🕹️ mentre sei in piedi per abbassarti, premi A / B più volte per aumentare la velocità, poi rilascia ↓ per effettuare uno scatto avvitato. |
| Potere dell’Emerald | Usa 🕹️ o premi L / R per selezionare, poi premi X per effettuare l’azione. |
| Menu di pausa | + |
| Partecipa (Modalità cooperativa) | A |
| Abbandona (Modalità cooperativa) | Premi e tieni premuto Y |

Scollega il Joy-Con™ dalla console per usare i due controller separatamente e giocare in modalità cooperativa a 2 giocatori.

* Per la modalità cooperativa fino a 4 giocatori è necessario un ulteriore Joy-Con™ (venduto separatamente).

Joy-Con™ (L) in orizzontale

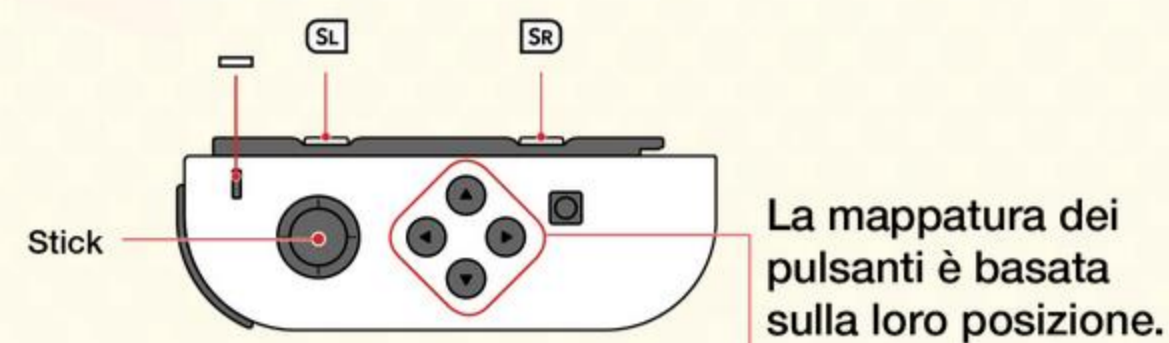

La mappatura dei pulsanti è basata sulla loro posizione.

Joy-Con™ (R) in orizzontale

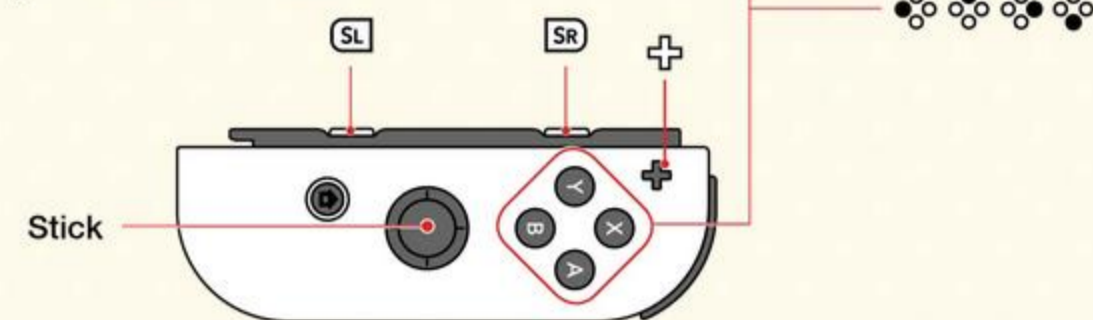

| | |
|-----------------------------------------|--------------------------------------------------------------------------------------------------------------------------------------------------------------------|
| Movimento | 🕹️ (Continua a spingere per correre). |
| Salto | 🕹️ / 🕹️ |
| Avvitamento | Premi 🕹️ mentre corri per un avvitamento. |
| Scatto avvitato | Premi e tieni premuto 🕹️ mentre sei in piedi per abbassarti, premi 🕹️ / 🕹️ più volte per aumentare la velocità, poi rilascia ↓ per effettuare uno scatto avvitato. |
| Potere dell’Emerald | Premi SL / SR per selezionare e poi premi 🕹️ per eseguire l’azione. |
| Menu di pausa | Joy-Con™ sinistro: ← Joy-Con™ destro: + |
| Partecipa (Modalità cooperativa) | 🕹️ |
| Abbandona (Modalità cooperativa) | Premi e tieni premuto 🕹️ |

PlayStation®4

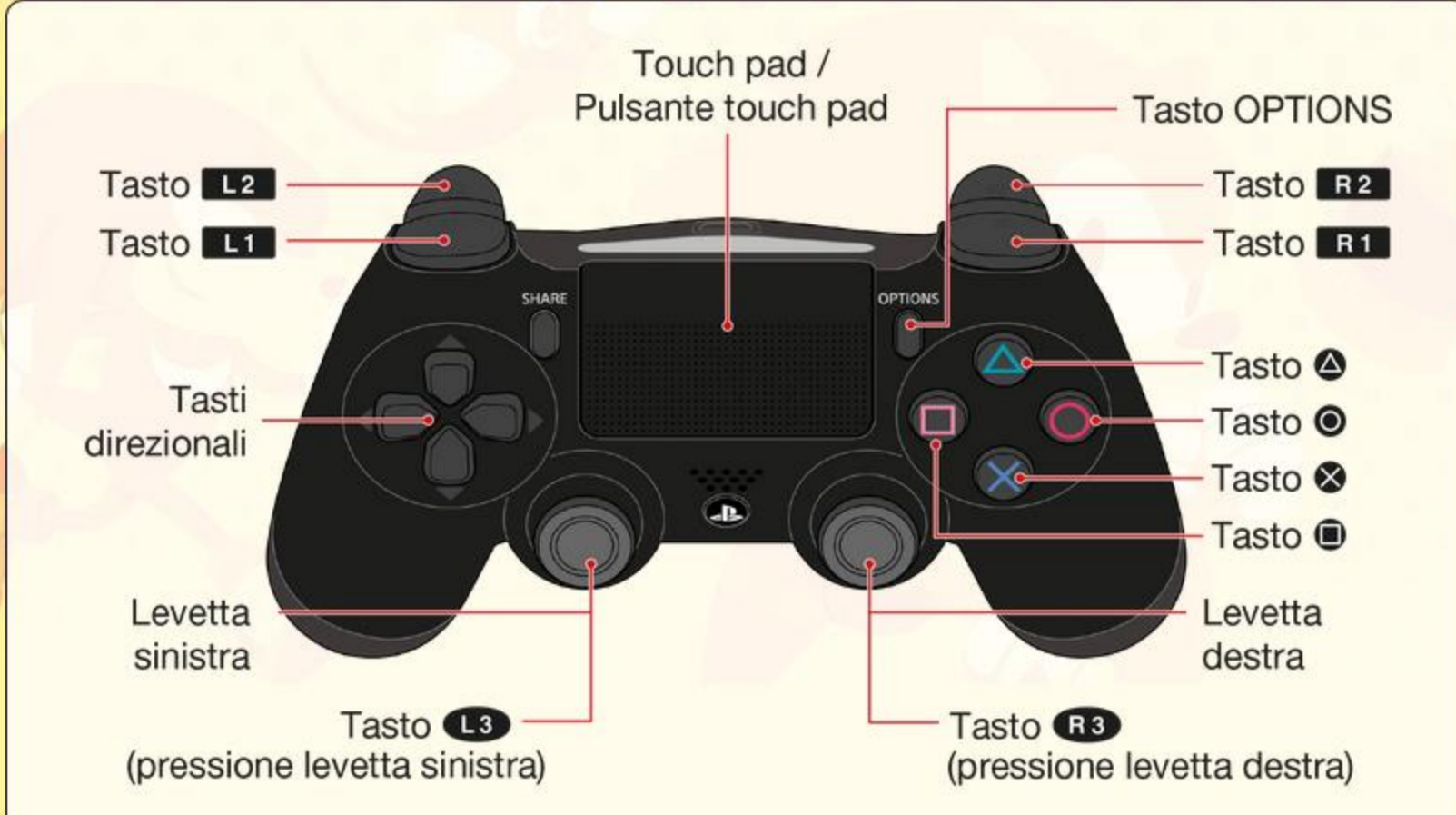

| | |
|-----------------------------------------|-----------------------------------------------------------------------------------------------------------------------------------------------------------------|
| Movimento | levetta sinistra/tasti direzionali (Continua a spingere per correre). |
| Salto | ○ / ✕ |
| Avvitamento | Premi ↓ mentre corri per un avvitamento. |
| Scatto avvitato | Premi e tieni premuto ↓ mentre sei in piedi per abbassarti, premi ○ / ✕ più volte per aumentare la velocità, poi rilascia ↓ per effettuare uno scatto avvitato. |
| Potere dell’Emerald | Premi L1 / R1 per selezionare, poi premi □ per effettuare l’azione. |
| Menu di pausa | Tasto OPTIONS |
| Partecipa (Modalità cooperativa) | ✕ |
| Abbandona (Modalità cooperativa) | Premi e tieni premuto △ |

PlayStation®5

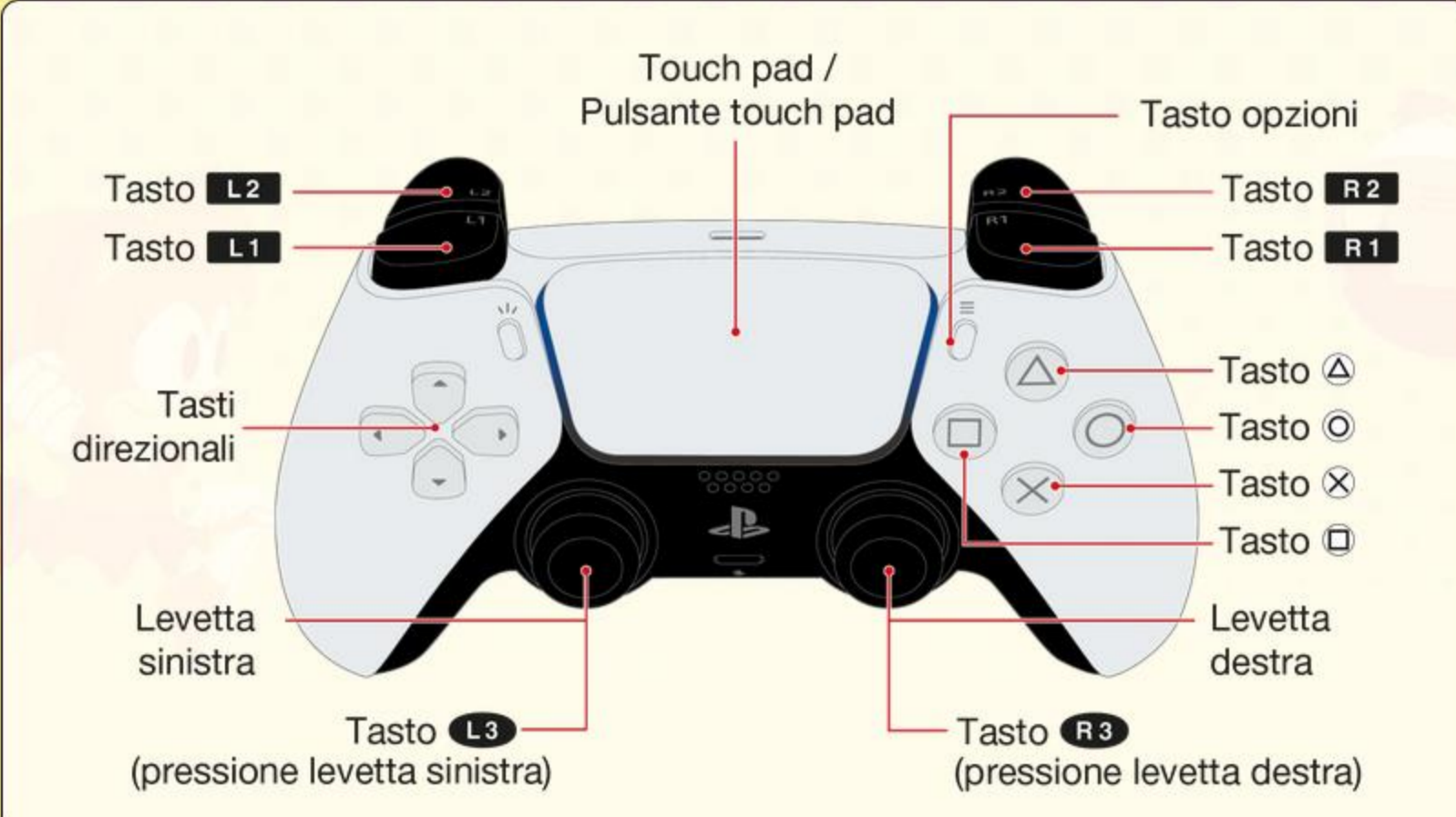

| | |
|-----------------------------------------|-----------------------------------------------------------------------------------------------------------------------------------------------------------------|
| Movimento | levetta sinistra/tasti direzionali (Continua a spingere per correre). |
| Salto | ○ / ✕ |
| Avvitamento | Premi ↓ mentre corri per un avvitamento. |
| Scatto avvitato | Premi e tieni premuto ↓ mentre sei in piedi per abbassarti, premi ○ / ✕ più volte per aumentare la velocità, poi rilascia ↓ per effettuare uno scatto avvitato. |
| Potere dell’Emerald | Premi L1 / R1 per selezionare, poi premi □ per effettuare l’azione. |
| Menu di pausa | Tasto opzioni |
| Partecipa (Modalità cooperativa) | ✕ |
| Abbandona (Modalità cooperativa) | Premi e tieni premuto △ |

Xbox One/Xbox Series X|S

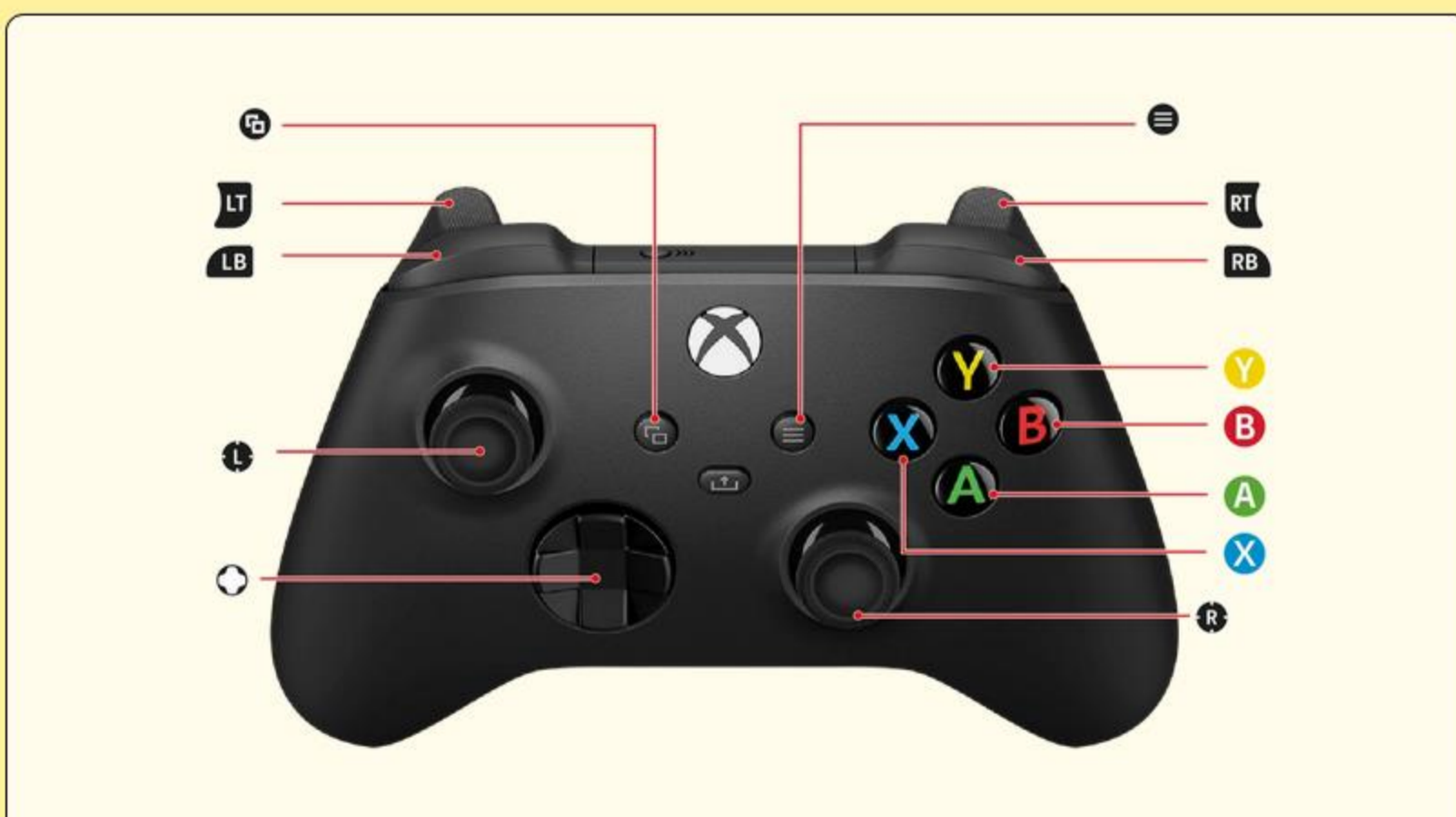

| | |
|-----------------------------------------|-----------------------------------------------------------------------------------------------------------------------------------------------------------------------|
| Movimento | 🕹️ / 🕹️ (Continua a spingere per correre). |
| Salto | A / B |
| Avvitamento | Premi 🕹️ mentre corri per un avvitamento. |
| Scatto avvitato | Premi e tieni premuto 🕹️ / 🕹️ mentre sei in piedi per abbassarti, premi A / B più volte per aumentare la velocità, poi rilascia ↓ per effettuare uno scatto avvitato. |
| Potere dell’Emerald | Usa 🕹️ o premi LB / RB per selezionare, poi premi X per effettuare l’azione. |
| Menu di pausa | ≡ |
| Partecipa (Modalità cooperativa) | A |
| Abbandona (Modalità cooperativa) | Premi e tieni premuto Y |

PC



| | |
|-----------------------------------------|---------------------------------------------------------------------------------------------------------------------------------------------------------------------------------------------------------------------------------------------------------------------------------------------------------------------------------------------------------------|
| Movimento | 🕹️ / 🕹️ Tastiera: W / A / S / D (Continua a spingere per correre). |
| Salto | A / B Tastiera: L / Invio |
| Avvitamento | Premi 🕹️ mentre corri per un avvitamento. Tastiera: Premi S mentre corri per un avvitamento. |
| Scatto avvitato | Premi e tieni premuto 🕹️ / 🕹️ mentre sei in piedi per abbassarti, premi A / B più volte per aumentare la velocità, poi rilascia ↓ per effettuare uno scatto avvitato. Tastiera: Premi e tieni premuto S mentre sei in piedi per abbassarti, premi L / Invio più volte per aumentare la velocità, poi rilascia S per effettuare uno scatto avvitato. |
| Potere dell’Emerald | Usa 🕹️ o premi LB / RB per selezionare, poi premi X per effettuare l’azione. Tastiera: Usa V / B per selezionare, poi premi E per effettuare l’azione. |
| Menu di pausa | ≡ Tastiera: N |
| Partecipa (Modalità cooperativa) | A |
| Abbandona (Modalità cooperativa) | Premi e tieni premuto Y |



Azioni di base

Le azioni di base e le azioni specifiche dei personaggi sono illustrate di seguito.

• Salto

Salta per effettuare un Attacco avvitato che infligge danni ai nemici.



• Scatto avvitato

Premi Salto mentre sei in posizione abbassata per caricare la potenza. Rilascia il comando Accovacciamento per effettuare uno Scatto avvitato ad alta velocità.



• Avvitamento

Abbassati mentre corri per effettuare un avvitamento e sbaragliare i nemici.



Azioni specifiche di Knuckles

• Planata

Tieni premuto Salto mentre sei a mezz'aria per planare. Cambia liberamente la direzione di volo e fatti strada tra i nemici a suon di pugni.



• Arrampicata sui muri

Plana contro un muro per aggrapparti. Da qui, potrai salire e scendere liberamente.



• Distruzione di muri

Puoi sferrare pugni per distruggere alcuni dei muri che ti ostacolano.



Azioni specifiche di Sonic

• Scatto verticale

Tieni premuto Salto mentre sei a mezz'aria per effettuare uno Scatto avvitato all'atterraggio.



Azioni specifiche di Amy

• Doppio salto

Premi Salto mentre stai saltando per effettuare un Doppio salto.



Azioni specifiche di Tails

• Volo

Premi e tieni premuto Salto mentre stai saltando per volare. Puoi volare fin quando Tails non sarà esausto.



• Spazzata di coda

Attacca i nemici mentre sei a mezz'aria sfruttando la coda.



• Tails alla riscossa

Tocca un alleato mentre sei in volo per afferrarlo e volare insieme per qualche istante.



• Attacco con il martello

Premi e tieni premuto Salto mentre stai saltando per effettuare un attacco con martello all'atterraggio.





Poteri dell'Emerald

Raccogli un Chaos Emerald nella fase speciale per attivare i poteri dell'Emerald. Puoi sfruttare i poteri dell'Emerald per ottenere aiuto nell'esplorazione delle fasi e per attaccare i nemici.



Per sfruttare il potere dell'Emerald, seleziona un oggetto nel menu Ring e premi il pulsante per attivarlo. Ci sono determinate aree in ogni atto in cui specifici poteri vengono selezionati automaticamente. Attiva il potere in quell'area per scoprire nuove strade e oggetti.



Una volta attivati, i poteri dell'Emerald possono essere usati più volte fino allo scadere del tempo. Allo scadere del tempo, non ti sarà più possibile sfruttare il Potere dell'Emerald fin quando non avrai superato un palo stella.

Varianti di potere dell'Emerald

• Avatar

Il campo di gioco verrà invaso da avatar del tuo personaggio che raccoglieranno Ring e oggetti e attaccheranno i nemici.



• Proiettile

Stabilisci una direzione e Scatta in aria. Scatta tutte le volte che vuoi fino allo scadere del tempo.



• Visione

Scopri marchingegni e oggetti nascosti.



• Acqua

Assumi lo stato liquido e spostati sott'acqua. Fino allo scadere del tempo, le correnti d'acqua non ti influenzeranno e non avrai bisogno di respirare.



• Edera

Puoi far crescere dell'edera e sfruttarla per arrampicarti. Puoi anche controllare la direzione in cui farla crescere.



• Rallenta

Rallenta il tempo. È molto utile quando devi superare marchingegni molto rapidi.



• Extra

Effettua potenti attacchi specifici per ogni personaggio. Per esempio, Sonic scatena un Attacco a ricerca per colpire nemici o marchingegni evidenziati.





Menu SUPERIORE

Premi un pulsante qualsiasi nella Schermata Iniziale per mostrare il menu SUPERIORE.



* Le immagini contenute in questo manuale sono prese dalla versione per Nintendo Switch™.

Avvia partita

Inizia il gioco.

Nintendo eShop

Apri il Nintendo eShop

* Disponibile solamente nella versione per Nintendo Switch™.

PlayStation™ Store

Apri il PlayStation™ Store.

* Disponibile soltanto nelle versioni per PlayStation®4 e PlayStation®5.

Manuale online

Scopri come consultare questo manuale online.

Opzioni

Effettua modifiche alle seguenti impostazioni.

❖ Lingua

Seleziona la lingua del gioco.

❖ Audio

Seleziona il volume della musica di sottofondo e degli effetti sonori.

❖ Controller

Imposta la sensibilità del controller e attiva/disattiva la vibrazione.

* Se hai dei dati di salvataggio della versione PlayStation®4 sul tuo sistema PlayStation®5, seleziona "Importa da PlayStation®4" nel menu SUPERIORE per convertire i dati e continuare dall'ultimo salvataggio. Si prega di notare che i dati di salvataggio della versione per PlayStation®5 non possono essere importati nella versione per PlayStation®4.



Avviare il gioco

Dati di gioco

Selezionando “Avvia partita” dal menu SUPERIORE, verrà mostrata la schermata di selezione dati. Seleziona uno slot vuoto per cominciare una nuova partita, o uno slot contenente dati di gioco per continuare una partita già avviata. I successivi progressi di gioco verranno salvati nello slot selezionato. Puoi creare fino a 5 partite differenti.



Salvataggio automatico

I progressi di gioco vengono salvati automaticamente in determinati momenti, come ad esempio alla fine degli ATTI. In questi momenti apparirà l'icona del salvataggio automatico. Non uscire dal gioco e non spegnere il dispositivo durante il salvataggio dei progressi.

Menu principale

Dopo aver selezionato uno slot di salvataggio, apparirà il menu principale.



❖ Modalità Storia

Puoi scegliere di giocare nei panni di uno dei quattro personaggi.

❖ Modalità Battaglia

Fino a 8 giocatori si scontreranno con i Metal Fighter. Questa modalità è disponibile sia online che offline.

❖ Crono

Competi per stabilire il miglior tempo per ciascun ATTO. Puoi anche caricare i tuoi record sulle classifiche online.

* Per la modalità Crono, puoi cimentarti soltanto con gli ATTI già sbloccati nella modalità Storia.

* Per partecipare a una partita online o registrarti su una classifica sulle piattaforme Nintendo Switch™, PlayStation®4/PlayStation®5, Xbox One/Xbox Series X|S, è necessario un abbonamento a pagamento al corrispondente servizio online.



Schermate di gioco

Schermata dell'ATTO



1 RING

Il numero di Ring in tuo possesso. Se subisci danni quando non hai alcun Ring, perderai una vita.

2 TEMPO

Il tempo trascorso dall'inizio dell'ATTO.

3 Personaggio del giocatore

4 Potere dell'Emerald

Il potere dell'Emerald selezionato attualmente.

Schermata della mappa



1 Medaglie

Il numero di Medaglie in tuo possesso. Sfrutta le Medaglie raccolte per acquistare parti del Metal Fighter nel Negozio.

2 Frutti

Il numero di frutti in tuo possesso. Usa i frutti per giocare agli speciali ATTI frutta.

3 Chaos Emerald

I Chaos Emerald in tuo possesso.

4 Accesso all'ATTO

L'ingresso a ciascun ATTO. Da qui puoi accedere agli ATTI già affrontati.

5 Negozio

Acquista e personalizza parti del Metal Fighter.



Come si gioca

Dovrai attraversare una serie di Zone, ciascuna delle quali è composta da differenti ATTI. Puoi scegliere vari percorsi. Esplora liberamente gli ampi campi di gioco e sconfiggi il boss o il Dr. Eggman per completare la zona.

• Ring

Otteni Ring mano a mano che procedi. Finché hai almeno un Ring, non subirai danni dagli attacchi normali, ma i Ring che hai si spargeranno in giro.



• Oggetti

Usa un Attacco avvitato per rompere una scatola oggetto e ottenere il suo contenuto.



• Marchingegni

Ogni zona ha marchingegni e trappole come loop, pavimenti che crollano e molle. Sfruttali bene mentre esplori le zone.



• Palo stella

Supera un palo stella per registrare i tuoi progressi nell'ATTO. Se perdi una vita, puoi ricominciare dall'ultimo palo stella attivato. Se superi un palo stella con 50 o più Ring, si aprirà il portale per una fase bonus.



• Traguardo

L'ATTO si conclude quando tocchi il pannello di traguardo o sali sull'interruttore della capsula che libera gli animali intrappolati.



Fase speciale

Tocca il Ring gigante per entrare nella fase speciale. Muoviti nello spazio tridimensionale e cerca di ottenere i Chaos Emerald fluttuanti e le Medaglie entro il tempo limite. Se cadi dal livello o scade il tempo, uscirai dalla fase speciale e tornerai all'ATTO.

❖ Come si gioca

Tieni premuto il tasto del Salto vicino alla sfera evidenziata per estendere il cavo e ruotarci intorno, dondolandoti. Rilascia il tasto al momento giusto per saltare in avanti.



Gioco del teletrasporto

In punti specifici degli ATTI appare per un breve periodo un portale del teletrasporto. Entra nel portale per avviare il gioco del teletrasporto. Raggiungi l'obiettivo per uscire dal gioco del teletrasporto e tornare all'ATTO.

❖ Come si gioca

Raccogli i Ring fluttuanti mentre ti muovi in automatico.



Fase bonus

Se hai 50 o più Ring quando superi un palo stella, sopra di esso apparirà un portale bonus. Entra nel portale per provare ad affrontare la fase bonus. Ottieni tutte le medaglie piazzate nella fase o tocca il traguardo per uscire dalla fase bonus e tornare all'ATTO.

❖ Come si gioca

Prendi le Medaglie muovendoti nel livello rotante bidimensionale. Ottieni Ring e cerca di evitare di toccare il traguardo. Ogni fase ha un totale di tre strati, ognuno dei quali contiene una Medaglia. Ottieni una Medaglia per passare allo strato successivo.





Mappa

Usa la mappa per muoverti in diversi ATTI e cambiare personaggio. La mappa è divisa in zone e con ogni ATTO che superi si sbloccano più luoghi da visitare.



ATTI legati a un personaggio

Gli ATTI con l'icona di un personaggio nella schermata di selezione o nel portale possono essere giocati solo dal personaggio indicato. Usa bene le sue abilità uniche per ottenere punti e superare l'ATTO.



Entrare in un ATTO

Entra nel portale di un ATTO e apparirà un elenco degli ATTI disponibili. Usa ←→ per selezionare un ATTO e seleziona "Gioca ATTO" per cominciare.



ATTI "frutta"

Gli ATTI con l'icona di un frutto nella schermata di selezione o nel portale possono essere giocati spendendo un frutto. Procedi nell'ATTO a scorrimento automatico e raccogli Ring e Medaglie. La frutta si ottiene negli ATTI normali e dalle capsule uovo che appaiono dopo aver sconfitto i boss.



Cambiare personaggio

Scegli un altro personaggio per giocare. Qui puoi scegliere anche i compagni per il gioco in cooperativa.



Negozi

Usa le Medaglie per personalizzare le parti del Metal Fighter.



Fase di allenamento

Allenati con le azioni speciali dei personaggi e con i poteri dell'Emerald disponibili.





Gioco cooperativo

Fino a 4 giocatori possono giocare contemporaneamente in cooperativa.

* Ogni giocatore ha bisogno di un controller.

Unirsi a una partita

Ci sono due modi di unirsi a una partita.

❖ Schermata di selezione del personaggio

Quando si avvia una nuova partita in modalità Storia appare la schermata di selezione del personaggio. Puoi anche accederci dalla mappa.



* Ogni giocatore deve scegliere un personaggio diverso.

❖ Tasto per unirsi

Se la partita è in corso, il G2 può premere il tasto per unirsi e selezionare un personaggio con cui entrare nell'ATTO.



Come si gioca

Il funzionamento base del gioco è identico a quello della modalità in singolo. I personaggi che escono dallo schermo o che hanno subito danni vengono messi in attesa, ma possono rientrare premendo il tasto per unirsi. Puoi tornare tutte le volte che vuoi, ma se l'ultimo personaggio rimasto sullo schermo subisce danni, tutti perdono una vita.



Se trovi che alcuni passaggi di un ATTO siano difficili, se affrontate in singolo, puoi chiedere ad altri giocatori di andare avanti al posto tuo. Alcuni ATTI sono più facili da superare usando le abilità di alcuni personaggi, quindi sperimenta con diverse combinazioni.



* Tails, essendo in grado di sollevare i compagni, è consigliato ai principianti.

Uscire da una partita

I giocatori che non sono il G1 possono tenere premuto il tasto per uscire per abbandonare la cooperativa. Possono farlo nella mappa o durante l'ATTO.



Modalità Battaglia

Assumi il controllo di un Metal Fighter, personalizzalo e gioca online contro altri giocatori.



Giocare online

❖ Avvia la battaglia

Trova altri giocatori da affrontare. Possono partecipare fino a 8 persone, ma il numero diminuisce se non vengono trovati avversari entro un determinato limite di tempo.

* Se non vengono trovati avversari, giocherai contro nemici guidati dall'IA.

❖ Crea una stanza di gioco

Crea una stanza di gioco e attendi l'arrivo di altri giocatori. Per unirti alla stanza, devono inserire il numero di stanza visualizzato alla creazione della stanza.

❖ Entra in una stanza di gioco

Cerca direttamente una stanza di gioco, inserendo il suo numero.

Come si gioca

Dopo tre round di battaglia, il giocatore con più punti vince. I punti si ottengono in base alla classifica di ogni round. Ottieni Medaglie e aumenta il tuo grado in base alla posizione in classifica al termine del terzo round.

Tipi di battaglia

❖ Corsa

Raggiungi il traguardo prima degli altri.

❖ Elettroshock

Spara proiettili per attaccare gli altri giocatori. I punti aumentano quando danneggi un nemico e diminuiscono quando subisci danni. Apri una scatola oggetto per ottenere un proiettile potenziato.

❖ Acchiappastelle

Raccogli stelle entro il limite di tempo. Se subisci danni perdi una stella.

❖ Sopravvivenza

Rimani sulla fase fino alla fine, evitando le palle di cannone che arrivano dal retro della schermata. L'impalcatura crolla se colpita da una palla di cannone o se ci rimani sopra troppo a lungo. Se cadi dallo schermo sei fuori dalla partita.

Personalizza

Cambia le parti del tuo Metal Fighter. Puoi cambiare non solo il tipo di ogni parte, ma anche il colore e l'aspetto.

* Cambiare parti non ha effetto sulle abilità del tuo Metal Fighter.

Negozio

Usa le Medaglie per acquistare parti per il tuo Metal Fighter. I tipi di parti acquistabili aumentano mano a mano che fai progressi nel gioco.

Gioca offline

❖ Giocatore singolo

Gioca una battaglia offline in singolo. Tutti gli avversari sono controllati dall'IA.

❖ Multigiocatore

Fino a 4 giocatori possono partecipare a una battaglia offline a schermo condiviso.

* Nelle battaglie offline non ci sono Medaglie né cambi di grado.



Consigli

- **Vai a Bridge Island**

Questa è la prima zona che devi affrontare. Ci sono molte sezioni ad alta velocità, quindi presta attenzione per non finire contro un nemico o una trappola. Alla fine dell'ATTO 1, un grande mecha ti inseguirà su un terreno dissestato. Usa i salti o vola per evitare di perdere velocità quando superi gli ostacoli.



- **Trova il punto debole dei boss**

I boss che ti attendono alla fine degli ATTI sferrano attacchi più potenti dei nemici normali. Presta attenzione a come si muovono e mira ai punti deboli che appaiono momentaneamente, oppure sfrutta gli attacchi del boss ai suoi danni.



- **Raccogli i Chaos Emerald**

Raccogli i Chaos Emerald per trasformarti nella tua versione Super. La trasformazione può essere eseguita dal menu potere dell'Emerald quando si hanno 50 o più Ring.

