

SONIC™ SUPERSTARS



WM-01

© SEGA. SEGA and the SEGA logo are registered trademarks of SEGA CORPORATION.

Nintendo Switch is a trademark of Nintendo.

“PlayStation”, “PS4”, “PS5”, “PS”, “DUALSHOCK” and “DualSense” are registered trademarks or trademarks of Sony Interactive Entertainment Inc.

Library programs ©Sony Interactive Entertainment Inc.

Microsoft, Xbox Series X|S, Xbox One, Kinect, Xbox Live, and the Xbox logos are registered trademarks or trademarks of Microsoft Corporation in the United States and other countries.

Font Design by FONTWORKS Inc.

QR Code is a registered trademark of DENSO WAVE INCORPORATED.



CRIWARE™

Совместимость с браузерами

Корректная работа этого сайта гарантирована в браузерах Google Chrome и Safari.

- * Рекомендуется использовать последнюю версию одного из этих браузеров, поскольку в старых версиях материалы сайта могут отображаться некорректно.
- * Требуется убедиться, что в настройках браузера включена поддержка JavaScript.

Unauthorized copying, reproduction, rental, pay for play, public performance or transmission of this game is a violation of applicable laws.

Обслуживание клиентов

США: 1-866-226-8092

УКВеликобритания/Европа: 00-44-845-301-5502

Австралия: 1-800-613-162

САЙТ

www.sega.com/support



Персонажи

Доктор Эггман со своими приспешниками Фэнгом и Трип собирают огромную армию роботов — самую сильную в мире! Для этого они захватили тропические острова Северной Звезды и теперь хотят взять в плен огромных зверей, которые там живут.

Наши герои Соник, Тейлз, Эми и Наклз примчались на помощь, чтобы не дать доктору Эггману осуществить свой коварный замысел!

ЁЖИК СОНИК



Самый быстрый в мире ёжик. Он бежит на сверхзвуковой скорости и всегда готов защитить мир и своих верных друзей от любой опасности.

Соник никогда не упустит возможность сорвать хитрые планы доктора Эггмана!

МАЙЛЗ «ТЕЙЛЗ» ПРАУЭР



Лучший друг Соника и гениальный инженер. Управляет бипланом Соника под названием «Торнадо».

Умеет летать, раскручивая свои два хвоста как пропеллер!

ЕХИДНА НАКЛЗ



Страж Великого Изумруда на острове Ангелов. Последний из своего клана. Наклз бывает очень упрямым, но зато он смелый и на него всегда можно положиться!

Он всегда готов пустить в ход свои шипастые кулаки, а ещё умеет карабкаться по стенам и даже парить в воздухе!

ЭМИ РОУЗ



Энергичная розовая ежиха. Её доброе сердце не может мириться с несправедливостью.

Эми всегда готова прийти на помощь слабым и наказать их обидчиков своим огромным молотом-пищалкой!

ДОКТОР ЭГГМАН



Учёный и самопровозглашённый злой гений. Его IQ — 300. Хочет подчинить себе весь мир и создать Империю Эггмана.

Вместе со своей армией роботов доктор Эггман ищет Изумруды Хаоса, чтобы стать ещё могущественнее.

ОХОТНИК ФЭНГ



Ловкий охотник за головами. Всегда в поисках очередной жертвы. Скрываясь от властей, сменил не одно имя.

Стремится всегда и во всём опередить соперников. Усовершенствовал конструкцию своей любимой «Бесплодной королевы», чтобы не дать новым врагам себя поймать.

ПОЯСОХВОСТ ТРИП



Таинственная девочка, с которой Фэнг познакомился на островах Северной Звезды. Ходит в тяжёлых доспехах и отличается неуклюжестью.

Ей велено во всём подчиняться доктору Эггману и Фэнгу, и она ведёт их через неизведанные земли.

Основы управления

Nintendo Switch™



Передвижение	Ⓒ / Ⓓ (Чтобы бежать, зажмите.)
Прыжок	Ⓐ / Ⓑ
Вращение	Чтобы начать вращаться, нажмите Ⓒ↓ / Ⓓ↓ на бегу.
Кручёный рывок	Остановитесь и зажмите Ⓒ↓ / Ⓓ↓, чтобы присесть. Быстро нажимайте Ⓐ / Ⓑ, чтобы набрать скорость, и выполните кручёный рывок, отпустив ↓.
Сила Изумруда	Выберите нужную силу с помощью Ⓒ или Ⓓ / Ⓔ. Чтобы применить силу, нажмите ⓧ.
Меню паузы	Ⓡ
Присоединиться (совместная игра)	Ⓐ
Выйти (совместная игра)	Зажмите Ⓩ

Отсоедините Joy-Con™ от консоли, чтобы использовать их как отдельные контроллеры для двух игроков в совместной игре.

* Если хотите, чтобы одновременно играли до четырёх игроков, подготовьте для них дополнительные Joy-Con™ (продаются отдельно).

Joy-Con™ (L) в горизонтальном положении

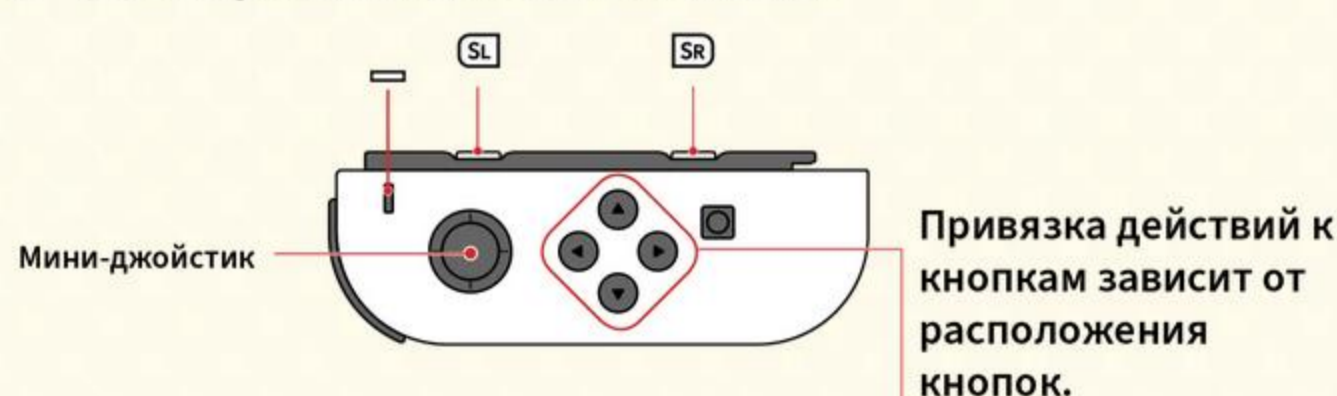

Joy-Con™ (R) в горизонтальном положении

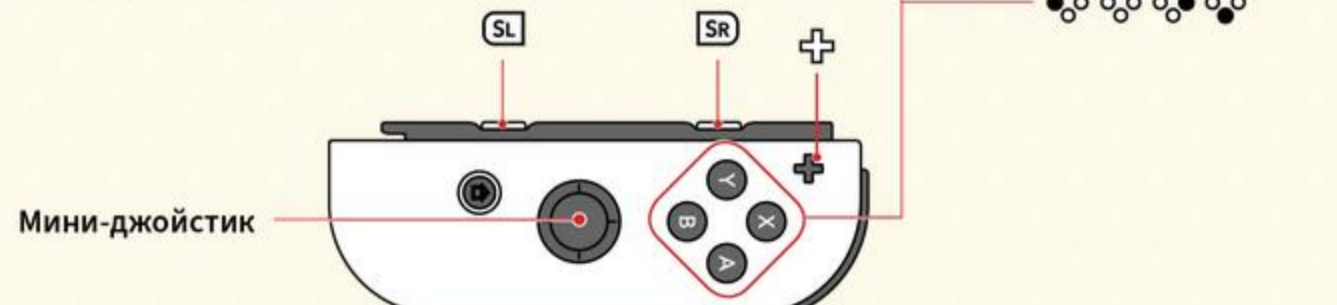

Передвижение	Ⓒ (Чтобы бежать, зажмите.)
Прыжок	Ⓓ / Ⓔ
Вращение	Чтобы начать вращаться, нажмите Ⓒ↓ на бегу.
Кручёный рывок	Остановитесь и зажмите Ⓒ↓, чтобы присесть. Быстро нажимайте Ⓓ / Ⓔ, чтобы набрать скорость, и выполните кручёный рывок, отпустив ↓.
Сила Изумруда	Выберите нужную силу с помощью Ⓔ / Ⓕ. Чтобы применить силу, нажмите Ⓓ.
Меню паузы	Joy-Con™ (L): Ⓡ Joy-Con™ (R): Ⓡ
Присоединиться (совместная игра)	Ⓓ
Выйти (совместная игра)	Зажмите Ⓓ

PlayStation®4



Передвижение	Левый джойстик или кнопки направлений. (Чтобы бежать, зажмите.)
Прыжок	Ⓒ / ⓧ
Вращение	Чтобы начать вращаться, нажмите ↓ на бегу.
Кручёный рывок	Остановитесь и зажмите ↓, чтобы присесть. Быстро нажимайте Ⓒ / ⓧ, чтобы набрать скорость, и выполните кручёный рывок, отпустив ↓.
Сила Изумруда	Выберите нужную силу с помощью L1 / R1. Чтобы применить силу, нажмите □.
Меню паузы	Кнопка параметров
Присоединиться (совместная игра)	ⓧ
Выйти (совместная игра)	Зажмите △

PlayStation®5



Передвижение	Левый джойстик или кнопки направлений. (Чтобы бежать, зажмите.)
Прыжок	Ⓒ / ⓧ
Вращение	Чтобы начать вращаться, нажмите ↓ на бегу.
Кручёный рывок	Остановитесь и зажмите ↓, чтобы присесть. Быстро нажимайте Ⓒ / ⓧ, чтобы набрать скорость, и выполните кручёный рывок, отпустив ↓.
Сила Изумруда	Выберите нужную силу с помощью L1 / R1. Чтобы применить силу, нажмите □.
Меню паузы	Кнопка параметров
Присоединиться (совместная игра)	ⓧ
Выйти (совместная игра)	Зажмите △

Xbox One / Xbox Series X|S

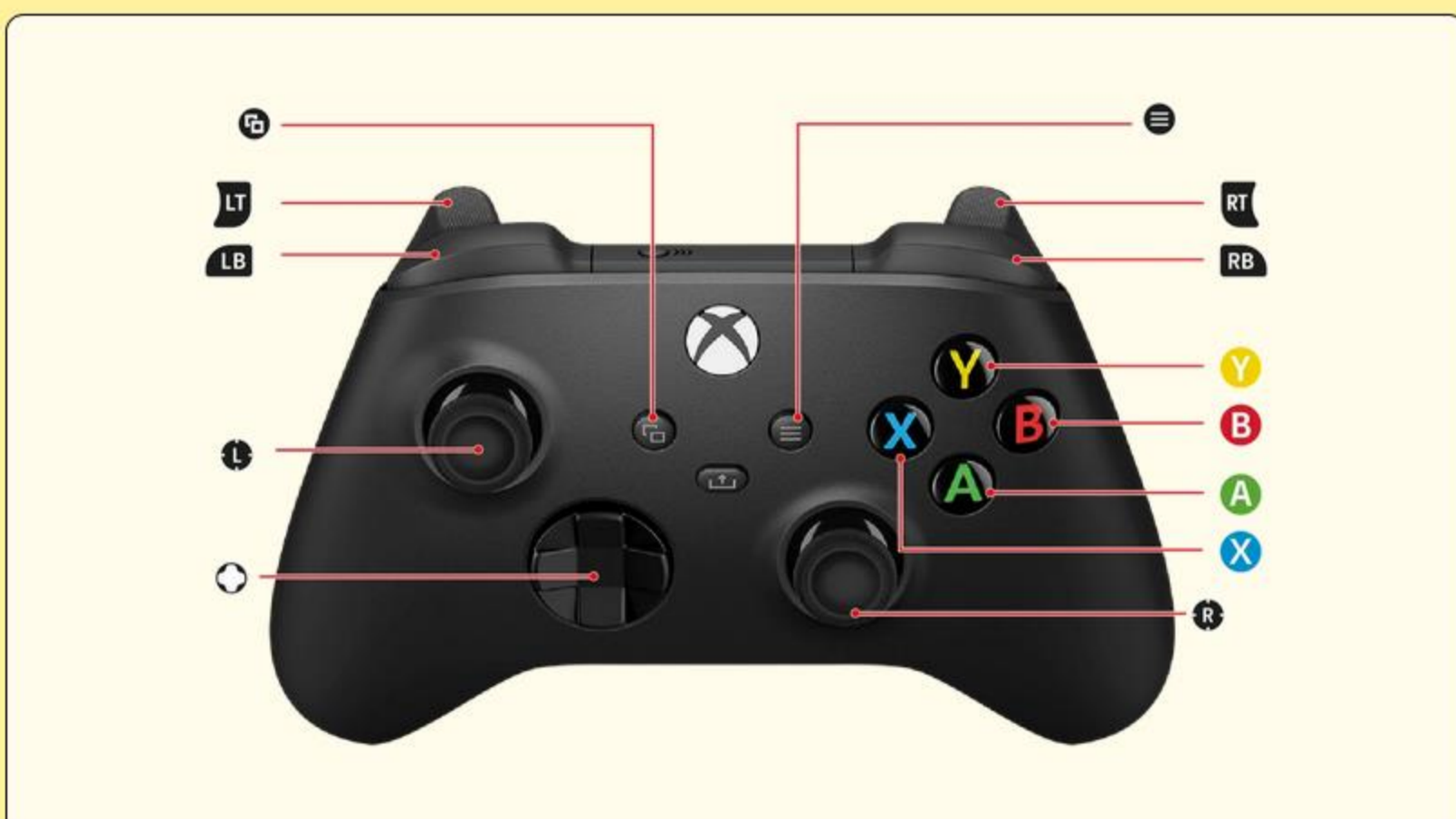

Передвижение	Ⓒ / Ⓓ (Чтобы бежать, зажмите.)
Прыжок	Ⓐ / Ⓑ
Вращение	Чтобы начать вращаться, нажмите Ⓒ на бегу.
Кручёный рывок	Остановитесь и зажмите Ⓒ↓ / Ⓓ↓, чтобы присесть. Быстро нажимайте Ⓐ / Ⓑ, чтобы набрать скорость, и выполните кручёный рывок, отпустив ↓.
Сила Изумруда	Выберите нужную силу с помощью Ⓒ или Ⓓ / Ⓔ. Чтобы применить силу, нажмите ⓧ.
Меню паузы	Ⓡ
Присоединиться (совместная игра)	Ⓐ
Выйти (совместная игра)	Зажмите Ⓩ

PC



Передвижение	Ⓒ / Ⓓ Клавиатура: W / S / A / D (Чтобы бежать, зажмите.)
Прыжок	Ⓐ / Ⓑ Клавиатура: L / Enter
Вращение	Чтобы начать вращаться, нажмите Ⓒ на бегу. Клавиатура: Press S while running to Spin.
Кручёный рывок	Остановитесь и зажмите Ⓒ↓ / Ⓓ↓, чтобы присесть. Быстро нажимайте Ⓐ / Ⓑ, чтобы набрать скорость, и выполните кручёный рывок, отпустив ↓. Клавиатура: Остановитесь и зажмите S, чтобы присесть. Быстро нажимайте L / Enter, чтобы набрать скорость, и выполните кручёный рывок, отпустив S.
Сила Изумруда	Выберите нужную силу с помощью Ⓒ или Ⓓ / Ⓔ. Чтобы применить силу, нажмите ⓧ. Клавиатура: Выберите нужную силу с помощью V / B. Чтобы применить силу, нажмите E.
Меню паузы	Ⓡ Клавиатура: N
Присоединиться (совместная игра)	Ⓐ
Выйти (совместная игра)	Зажмите Ⓩ



Основные действия

Здесь перечислены общие действия для всех персонажей и их уникальные способности.

• Прыжок

Подпрыгнув, вы выполните атаку во вращении, которая может нанести врагам урон.



• Кручёный рывок

Накопите силу, присев и нажав кнопку «Прыжок». Отпустите кнопку «Присесть», чтобы выполнить быстрый и мощный кручёный рывок.



• Вращение

Присядьте на бегу, чтобы сбить врагов, которые попадутся вам на пути.



Уникальные способности Наклза

• Парение

Зажав кнопку «Прыжок» в воздухе, вы начнёте парить. Вы можете менять направление полёта и сражаться с врагами.



• Подъём по стене

Столкнувшись со стеной во время парения, вы уцепитесь за неё. По стене можно взбираться и спускаться.



• Разрушение стен

Если стена мешает, иногда её можно просто сломать.



Уникальные способности Соника

• Рывок вниз

Зажав кнопку «Прыжок» в воздухе, вы выполните кручёный рывок при приземлении.



Уникальные способности Эми

• Двойной прыжок

Нажмите кнопку «Прыжок» во время прыжка, чтобы прыгнуть дважды.



Уникальные способности Тейлза

• Полёт

Зажмите кнопку «Прыжок», чтобы взлететь. Тейлз может лететь до тех пор, пока не устанет.



• Атака молотом

Зажмите кнопку «Прыжок» во время прыжка, чтобы ударить молотом при приземлении.



• Удар хвостами

Вы атакуете врагов хвостами на лету.



• Тейлз спешит на помощь

Коснувшись союзника на лету, вы схватите его и немного пролетите вместе.





Силы Изумруда

Когда вы добудете Изумруд Хаоса во время прохождения особого этапа, вам откроются силы Изумруда. С ними будет легче проходить уровни и сражаться с врагами.



Чтобы применить силу Изумруда, выберите предмет в круговом меню и нажмите кнопку. В каждом акте есть места, где нужная сила Изумруда выбирается автоматически. Применив эту силу, вы сможете найти новые пути и предметы.



Применив силу Изумруда, вы сможете использовать её сколько угодно раз, пока не выйдет время. По истечении времени вы больше не сможете использовать силу Изумруда, пока не дойдёте до звёздного столба.

Список сил Изумруда

• Копия

По игровому полю начинают бегать копии вашего персонажа. Они собирают кольца и предметы, а также атакуют врагов.



• Пуля

Вы делаете рывок в выбранном направлении. Можно сделать сколько угодно рывков, пока не кончится время.



• Суперзрение

Вам открываются секреты.

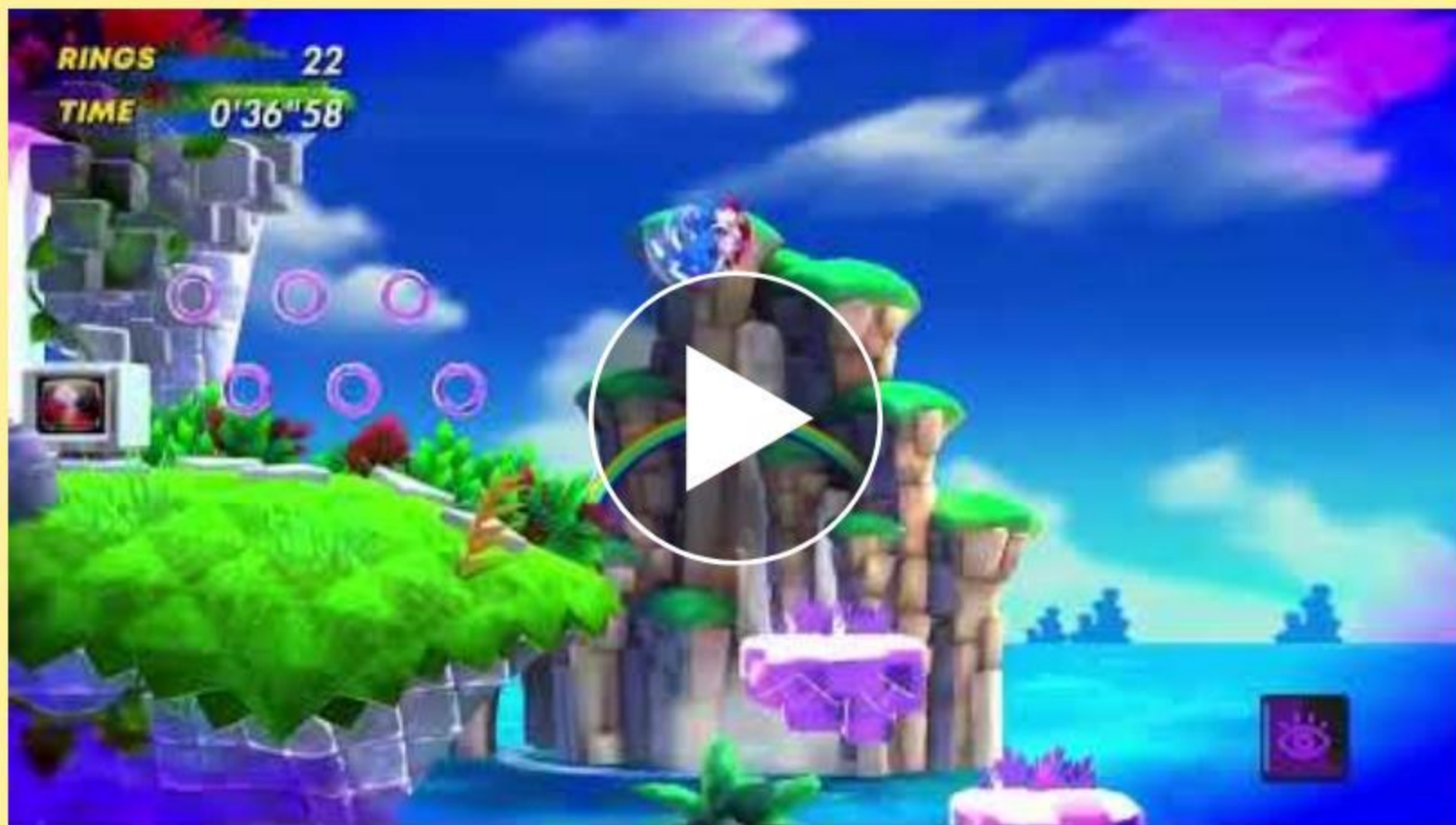

• Жидкая форма

Ваше тело становится жидким, и теперь вы можете свободно передвигаться под водой. Пока не истечёт время, вы не захлебнётесь и вас не будет сносить течением.



• Лианы

Вы выращиваете лианы, по которым сможете забраться наверх. Вы можете выбирать, в какую сторону расти лианам.



• Замедление

Вы замедляете время. Это умение пригодится, когда объекты вокруг вас движутся слишком быстро.



• Суператака

Вы наносите мощный удар. У каждого персонажа он свой: например, у Соника это самонаводящаяся атака по отмеченным врагам или предметам.





Меню игры

Нажмите любую кнопку на титульном экране, чтобы перейти в меню игры.



* Все снимки экрана в этом руководстве сделаны в игре на Nintendo Switch™.

Начать игру

Приступить к игре.

Nintendo eShop

Перейти в Nintendo eShop.

* Доступно только в версии для Nintendo Switch.

PlayStation™ Store

Перейти в PlayStation™ Store.

* Доступно только в версии для PlayStation®4 и PlayStation®5.

Руководство

Узнать, как открыть онлайн-руководство по игре.

Параметры

Изменить настройки, перечисленные ниже.

❖ Язык

Выбрать язык текста в игре.

❖ Звук

Задать громкость фоновой музыки и звуковых эффектов.

❖ Контроллер

Включить или отключить вибрацию контроллера.

* Если на вашей системе PlayStation®5 есть сохранение, сделанное в версии для PlayStation®4, выберите пункт «Перенос с PlayStation®4» в меню игры, чтобы конвертировать сохранение и продолжить с места, где вы остановились. Обратите внимание, что сохранения, сделанные в версии для PlayStation®5, недоступны в версии для PlayStation®4.



Начало игры

Игровые данные

Выбрав пункт «Начать игру» в меню игры, вы перейдёте на экран выбора данных. Чтобы начать новую игру, выберите пустую ячейку, а чтобы продолжить начатую, выберите ячейку с данными. Ваш прогресс будет сохраняться в выбранной ячейке. Можно создать до пяти файлов.



Автосохранение

В определённые моменты, например в конце акта, игровой прогресс сохраняется автоматически. Во время автосохранения на экране виден соответствующий значок. Не выходите из игры и не выключайте консоль, пока игра сохраняется.

Главное меню

Выбрав ячейку с данными, вы перейдёте в главное меню.



❖ Сюжетный режим

Вы можете играть за любого из четырёх персонажей.

❖ Боевой режим

До восьми игроков на металлических бойцах сражаются друг с другом. Можно играть как по сети, так и локально.

❖ Гонка на время

Проходите акты на время — чем быстрее, тем лучше. Лучшие результаты можно загрузить в таблицу лидеров.

* Гонку на время можно запустить только в актах, уже доступных вам в сюжетном режиме.

* Для игры по сети и загрузке своих рекордов на платформах Nintendo Switch™, PlayStation®4 / PlayStation®5 и Xbox One / Xbox Series X|S требуется платная подписка на сетевую службу соответствующей платформы.



Экраны игры

Экран акта



1 КОЛЬЦА

Здесь указано, сколько у вас колец. Получив урон, когда у вас нет ни одного кольца, вы потеряете попытку.

2 ВРЕМЯ

Здесь указано, сколько времени вы провели в акте.

3 Персонаж игрока

4 Сила Изумруда

Выбранная сила Изумруда.

Карта мира



1 Медали

Количество имеющихся у вас медалей. Медали можно обменять в магазине на детали для металлического бойца.

2 Фрукты

Здесь указано, сколько у вас фруктов. Они открывают доступ к особым фруктовым актам.

3 Изумруды Хаоса

Собранные Изумруды Хаоса.

4 Вход в акт

Здесь находятся входы в каждый акт. Можно снова перейти в те акты, которые вы уже прошли.

5 Магазин

Здесь можно купить детали металлического бойца и изменить их внешний вид.



Правила игры

Ваша задача — пройти все зоны. Каждая зона разделена на несколько актов. Вы сами выбираете, каким путём двигаться. Постарайтесь исследовать побольше разных мест. Зона будет считаться пройденной, когда вы победите босса или доктора Эгмана.

• Кольца

По мере прохождения игры вы собираете кольца. Пока у вас есть хотя бы одно кольцо, вы не получаете урон от обычных атак — вместо этого вы теряете кольца.



• Предметы

Вы можете получать предметы, открывая ящики атакой во вращении.



• Объекты

В каждой зоне вы найдёте всевозможные устройства и ловушки: петли, обваливающиеся полы, пружины и прочее. Они помогут вам исследовать каждую зону целиком.



• Звёздный столб

Когда вы проходите мимо звёздного столба, ваш прогресс сохраняется. Если вы потеряете попытку, то сможете начать заново с последнего активированного столба. Если вы пройдёте мимо звёздного столба, имея при себе не менее 50 колец, над ним появятся ворота, ведущие на бонусный этап.



• Цель

Акт считается пройденным, когда вы коснётесь целевой таблички или выпустите зверей из неволи, запрыгнув на переключатель над капсулой с изображением жёлтых яиц.



Особый этап

Чтобы перейти на особый этап, коснитесь большого кольца. Попробуйте достать парящие в воздухе Изумруды Хаоса и медали, передвигаясь по трёхмерному пространству. Время на это ограничено. Если вы окажетесь за пределами этапа или у вас кончится время, вы вернётесь к акту.

❖ Правила игры

Зажмите кнопку «Прыжок» у подсвеченного шара, чтобы раскачаться вокруг него. Чтобы прыгнуть вперёд, отпустите кнопку в нужный момент.



Игра в невесомости

В определённых местах актов будут ненадолго появляться особые порталы. Успейте пройти через них, чтобы начать игру в невесомости. Достигнув цели, вы завершите игру в невесомости и вернётесь к акту.

❖ Правила игры

Собирайте кольца, автоматически передвигаясь по воздуху.



Бонусный этап

Если вы соберёте не менее 50 колец и пройдёте мимо звёздного столба, над ним появятся бонусные ворота. Пройдите через них, чтобы начать бонусный этап. Собрав все медали или коснувшись целевого блока, вы покинете бонусный этап и вернётесь к акту.

❖ Правила игры

Собирайте медали, передвигаясь по вращающемуся двумерному уровню. Собирайте кольца и старайтесь не коснуться целевого блока. На каждом этапе три этажа, а на каждом этаже по одной медали. Забрав медаль, вы перейдёте на следующий этаж.





Карта мира

На карте мира можно выбрать акт, на который вы хотите отправиться, или сменить персонажа. Карта мира разделена на зоны. По мере прохождения актов вы будете открывать новые места для перехода.



Вход в акт

Когда вы пройдёте через открытые ворота, появится список доступных актов. Выберите акт с помощью ←→ и нажмите «Начать акт»



Смена персонажа

Выберите одного из доступных игровых персонажей. Также здесь вы можете выбрать спутников для совместной игры.



Этап для тренировки

Здесь можно опробовать уникальные приёмы каждого персонажа и открытые силы Изумруда.



Акт персонажа

На экране выбора акта вы найдёте акты, рядом с которыми есть значок персонажа. Этот значок также есть у ворот акта. Эти акты можно пройти только за этого персонажа. Используйте уникальные способности персонажа с умом, чтобы набрать побольше очков и пройти акт.



Фруктовый акт

На экране выбора акта вы найдёте акты, рядом с которыми есть значок фрукта. Этот значок также есть у ворот акта. Такой акт можно пройти в обмен на один фрукт. Во фруктовых актах вы передвигаетесь автоматически. Соберите как можно больше колец и медалей. Фрукты можно получить, проходя обычные акты и открывая капсулы с изображением яиц, которые появляются после победы над боссами.



Магазин

Здесь можно обменять медали на детали для металлического бойца и изменить его внешний вид.





Совместная игра

Одновременно друг с другом могут играть до четырёх игроков.

* Для каждого игрока требуется свой контроллер.

Как присоединиться к игре

Присоединиться к игре можно двумя способами.

❖ Экран выбора персонажа

Начав новую игру в сюжетном режиме, вы попадёте на экран выбора персонажа. Также перейти на этот экран можно с карты мира.



* Несколько игроков не могут выбрать одного и того же персонажа.

❖ Кнопка «Присоединиться»

Если игра уже началась, второй игрок может нажать кнопку «Присоединиться», чтобы выбрать персонажа и войти в акт.



Правила игры

В основном правила те же, что и при одиночной игре. Персонажи, которые оказались за пределами экрана или получили урон, выбывают. Чтобы вернуться в игру, нужно нажать кнопку «Присоединиться». Возвращаться в игру можно сколько угодно раз, но если последний оставшийся на экране персонаж получит урон, все игроки потеряют одну попытку.



Если у вас не получается самостоятельно пройти какую-то часть акта, можете попросить других игроков о помощи. Некоторые акты проще пройти за определённых персонажей благодаря их уникальным способностям, поэтому не бойтесь экспериментировать.



* Новичкам рекомендуется играть за Тейлза, потому что он умеет поднимать спутников в воздух.

Как выйти из игры

Все игроки, кроме первого, могут покинуть совместную игру, зажав соответствующую кнопку. Это можно сделать как на карте мира, так и во время прохождения акта.



Боевой режим

В вашем распоряжении металлический боец. Измените его внешний вид так, как вам нравится, и сражайтесь с другими игроками по сети.



Сетевая игра

❖ Начните бой

Игра начнётся с подбора соперников. Участвовать могут до восьми игроков. Если по истечении определённого времени найти столько соперников не удастся, игра начнётся с меньшим числом игроком.

* Если не удастся найти ни одного соперника, вы будете играть против искусственного интеллекта.

❖ Создайте игровую комнату

Можно создать игровую комнату и ждать там других игроков. Чтобы присоединиться, игроки должны будут ввести номер, присвоенный комнате при создании.

❖ Присоединитесь к игровой комнате

Войдите в готовую игровую комнату, введя её номер.

Правила игры

Игроки сражаются в течение трёх раундов. Побеждает тот, кто наберёт в сумме больше очков. Очки начисляются по результатам каждого раунда. В зависимости от ваших итоговых результатов в конце третьего раунда вы получите медали, а ваш боевой ранг повысится.

Типы битв

❖ Гонка

Достигните цели, опередив остальных игроков.

❖ Электрошок

Стреляйте в других игроков. Вы получаете очки, нанося урон сопернику, и теряете их, когда сами получаете урон. В коробке с предметом вы найдёте одну улучшенную пулю.

❖ Охота за звёздами

Соберите как можно больше звёзд за отведённое время. Получив урон, вы потеряете одну звезду.

❖ Выживание

Старайтесь не выбыть из игры и уворачивайтесь от пушечных ядер, которые летят с дальней части экрана. Подмости обрушатся, если в них попадёт пушечное ядро или если вы слишком долго простояте на одном месте. Если вы окажетесь за пределами экрана, игра будет окончена.

Внешний вид

Вы можете установить на металлического бойца новые детали. Поменять можно не только тип каждой детали, но и её цвет и узор.

* На способности вашего металлического бойца смена деталей не повлияет.

Магазин

Здесь можно обменять медали на детали для вашего металлического бойца. По мере прохождения игры вы будете открывать новые типы деталей, доступные в магазине.

Локальная игра

❖ Одиночная игра

Локальная игра в одиночку, без подключения к сети. За всех соперников играет искусственный интеллект.

❖ Совместная игра

Локальная битва на разделённом экране, в которой могут участвовать до четырёх игроков.

* Медали в локальной игре не выдаются, а ранг не меняется.



Советы

• Отправляйтесь на Остров мостов

Это первая игровая зона. Здесь вам часто придётся передвигаться очень быстро, так что постарайтесь избегать врагов и ловушек. В конце первого акта вам предстоит убежать по пересечённой местности от огромного робота. почаще прыгайте и взмывайте в воздух, чтобы ничто вас не замедлило.



• Найдите уязвимое место босса

Боссы, с которыми вам предстоит сразиться в конце каждого акта, намного сильнее обычных врагов. Следите за тем, как они двигаются, успевайте целиться в уязвимые места или отражайте атаки боссов так, чтобы нанести урон им самим.



• Собирайте Изумруды Хаоса

Собирайте Изумруды Хаоса, чтобы обрести суперформу. Преобразиться в суперформу можно через круговое меню, где вы выбираете силу Изумруда. У вас должно быть при себе не менее 50 колец.

