

WM-01



## Руководство

© SEGA. All rights reserved. SEGA is registered in the U.S. Patent and Trademark Office. SEGA, the SEGA logo, Sonic Origins, Sonic the Hedgehog, Sonic CD and Sonic & Knuckles are either registered trademarks or trademarks of SEGA CORPORATION.  
“PS”, “PlayStation”, “PS4”, “PS5” and “DUALSHOCK” are registered trademarks or trademarks of Sony Interactive Entertainment Inc.  
Library programs ©Sony Interactive Entertainment Inc.  
Microsoft, Xbox Series X|S, Xbox One, Kinect, Xbox Live, and Xbox related logos are registered trademarks or trademarks of Microsoft Corporation in America and other regions.  
Nintendo Switch and the Nintendo Switch logo are trademarks or registered trademarks of Nintendo.  
Font design by FONTWORKS Inc.  
Powered by “CRIWARE”. CRIWARE is a trademark of CRI Middleware Co., Ltd.  
Monotype is a trademark of Monotype Imaging Inc. registered in the United States Patent and Trademark Office and may be registered in certain other jurisdictions. The Monotype logo is a trademark of Monotype Imaging Inc. and may be registered in certain jurisdictions.  
Powered by Retro Engine™ © 2008-2022 Evening Star Inc.  
“Sonic 3 & Knuckles” is using Headcannon’s “Path Tracer” collision and movement system, featured in “HCGE” and “Methyl” Game engines (C)1997-present Simon Thomley / Headcannon



### Совместимость с браузерами

Корректная работа этого сайта гарантирована в браузерах Google Chrome и Safari.

- \* Рекомендуется использовать последнюю версию одного из этих браузеров, поскольку в старых версиях материалы сайта могут отображаться некорректно.
- \* Требуется убедиться, что в настройках браузера включена поддержка Javascript.

Unauthorized copying, reproduction, rental, pay for play, public performance or transmission of this game is a violation of applicable laws.

Customer Service

США: 1-866-226-8092 Великобритания/Европа: 00-44-845-301-5502  
Австралия: 1-800-613-162 САЙТ: [www.sega.com/hc/ru](http://www.sega.com/hc/ru)



## Sonic Origins: начало истории



Первые игры про Соника, положившие начало всей серии, возвращаются! Они стали выглядеть ещё лучше и получили множество новых функций, в том числе юбилейный режим.

### Игры в сборнике



“Sonic The Hedgehog”  
“Sonic CD”  
“Sonic The Hedgehog 2”  
“Sonic 3 & Knuckles”

В каждой вас ждут уникальные суперскоростные приключения Соника!



## Сохранение

Ваш прогресс сохраняется автоматически. Чтобы избежать повреждения и потери данных, не отключайте питание, когда видите на экране значок автосохранения.

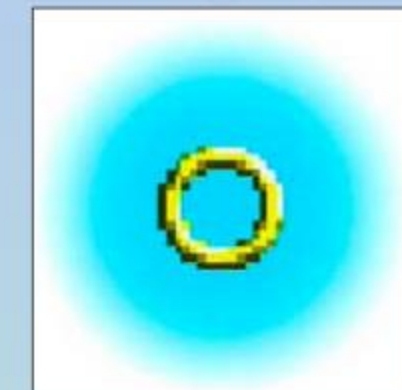

Чтобы загрузить последнее сохранение, выберите игру и режим, а затем нажмите «Продолжить».



Также в игре Sonic 3 & Knuckles есть возможность управлять сохранёнными данными.



\* Все снимки экрана в этом руководстве сделаны в игре на Nintendo Switch™.



## Юбилейный и классический режимы

Юбилейный режим даёт доступ к обновлённым версиям игр, а классический — к оригинальным.

### Юбилейный режим



- Соотношение сторон составляет 16:9.
- Во всех играх можно выбрать отдельную ячейку сохранения для каждого персонажа.
- Прохождение этапов ничем не ограничено. Вам предоставлено бесконечное число попыток.
- В игру добавлены монеты, которые можно обменять на дополнительные материалы в музее. Чтобы получить их, выполняйте разные задания — в том числе те, за выполнение которых в оригинальной игре можно получить дополнительные попытки и возможность продолжить прохождение.
- Проходите особый этап столько раз, сколько понадобится, чтобы добыть Изумруд Хаоса или Камень Времени (при наличии монет).

### Классический режим



- Соотношение сторон составляет 4:3. Область в левой и правой частях экрана можно изменить в настройках.
- Играть можно только за персонажей, доступных в оригинальной игре. Прохождение за каждого персонажа сохраняется в отдельной ячейке.
- Время прохождения каждого этапа ограничено 10 минутами. По истечении этого времени вы теряете попытку.
- Количество оставшихся попыток показано в левом нижнем углу экрана. Вы теряете попытки, получая урон. Если попытки кончатся, вы сможете воспользоваться продолжением, но только ограниченное число раз.
- Чтобы получить больше попыток и возможностей для продолжения, достигайте нужных результатов в актах, набирайте целевое число колец при прохождении актов и особых этапов и ищите предметы, дающие дополнительную жизнь.



## Персонажи

### Ёжик Соник

# SONIC



Самый быстрый в мире ёжик, который ценит свободу и терпеть не может несправедливость. Ему свойственны необдуманные поступки, но он всегда стремится помочь тем, кто попал в беду.

### Майлз «Тейлз» Прауэр

# TAILS

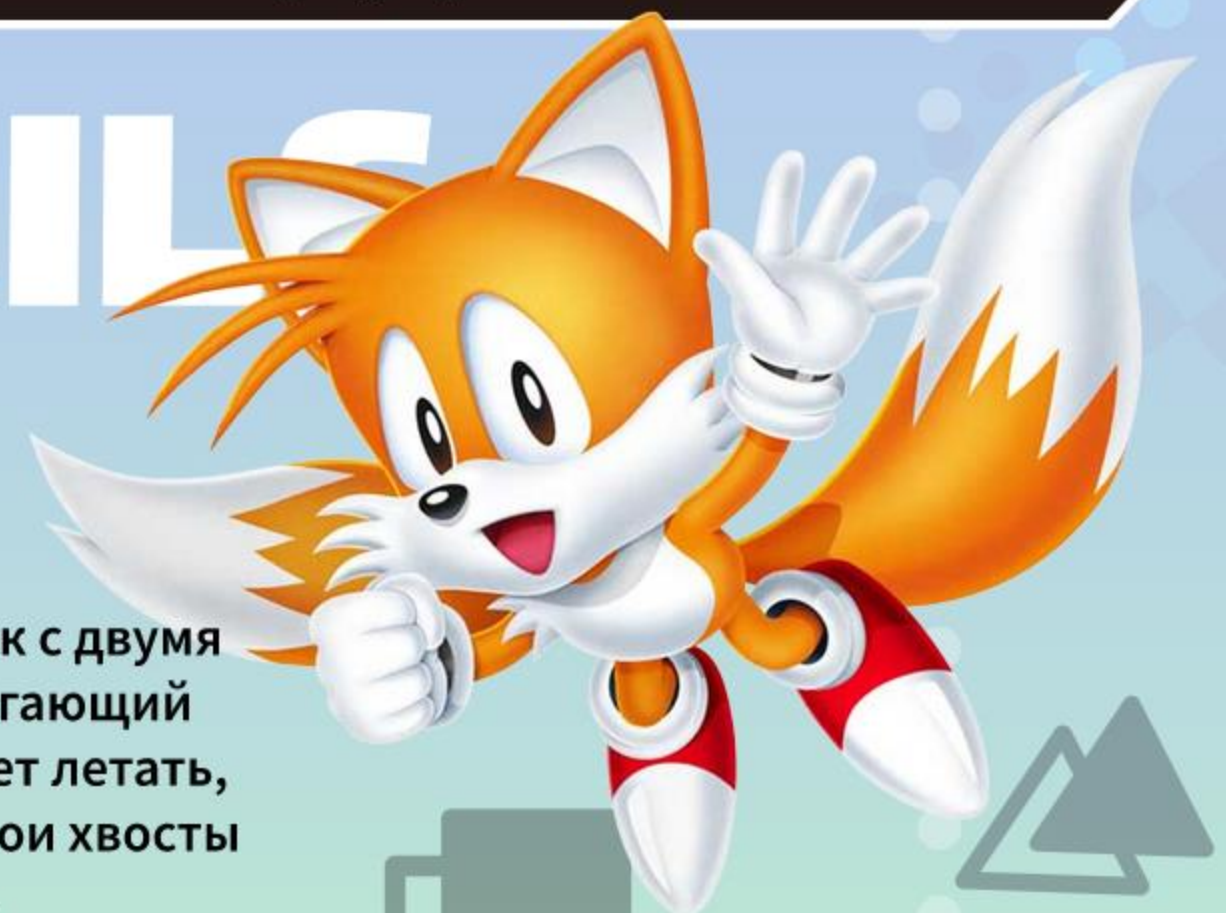

Добрый лисёнок с двумя хвостами, помогающий Соннику. Он умеет летать, раскручивая свои хвосты как пропеллер.

### Ехидна Наклз

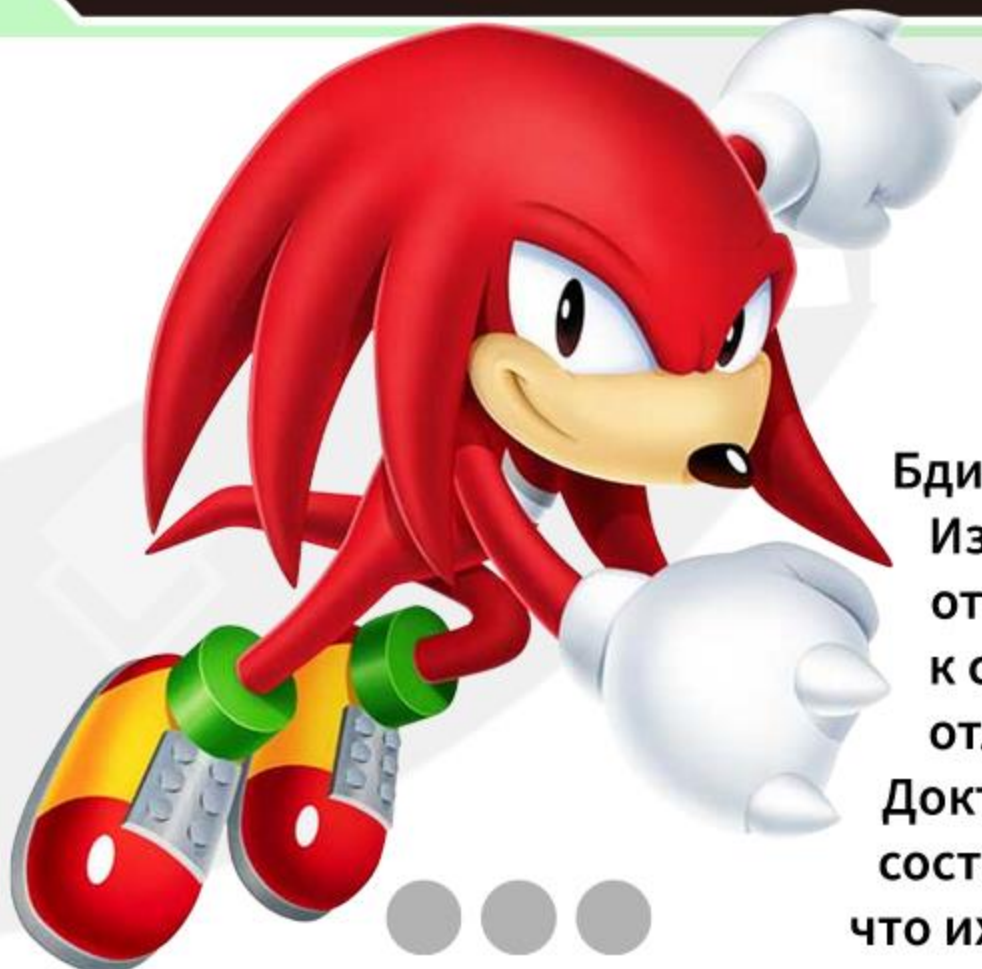

Бдительный страж Великого Изумруда. Он очень ответственно относится к своей работе, но при этом отличается доверчивостью. Доктору Эггману не составило труда убедить его, что их настоящий враг — это Соник.

### Эми Роуз



Самая преданная поклонница Соника, всегда готовая прийти на помощь друзьям. Она любит гадать на картах таро и размахивать своим молотом-пищалкой.

### Доктор Эггман

# DR. EGGMAN



Самопровозглашённый гениальный учёный. Злодей, который давно захватил бы мир, если бы Соник не рушил его планы.

### Метал Соник

# METAL SONIC



Мощный сверхсовременный робот, не уступающий Соннику в скорости и силе. Доктор Эггман собрал его, надеясь одолеть ёжика.



## Главное меню



Здесь можно выбрать игру и режим. Внизу показаны кнопки управления.

## Меню режимов игры

В каждой игре есть своё меню режимов.

### Юбилейный режим

Усовершенствованная версия игры с соотношением сторон экрана 16:9.

### Классический режим

Оригинальная игра со стандартным соотношением сторон экрана 4:3.

### Битвы с боссами

Режим, позволяющий сражаться с боссами по очереди, чтобы получать монеты.

## СИНИЕ СФЕРЫ

\* Только в Sonic 3 & Knuckles.

Выберите «Оригинал», чтобы перейти к секретному особому этапу из игры Sonic 3 & Knuckles, который теперь доступен отдельно. Если хотите усложнить себе задачу, выберите «Новый режим». Чтобы начать игру, нажмите кнопку паузы.

Пройдите уровень целиком, чтобы перейти на следующий. Если вы хотите сразу попасть на более высокий уровень, введите его код.



Прежде чем приступить к игре, нажмите кнопку «ОК», чтобы изменить цвет курсора — от него зависит, за какого персонажа вы будете играть. На саму игру выбор персонажа никак не повлияет.



В новом режиме вам будут попадаться шары новых цветов.



### Розовый

Позволяет переместиться к другому розовому шару.

### Зелёный

Превращается в синий шар при касании.

## Миссии

### Сюжетный режим

Проходите подряд все игры за Соника, чтобы помешать доктору Эггману осуществить свои коварные замыслы.



### Режим миссий

Проходите миссии на специально созданных этапах, чтобы получать монеты.



Завершив миссию, вы получите доступ к дальнейшим испытаниям. Новые миссии отмечены значком



## Музей

### Музей

Здесь можно послушать мелодии, а также посмотреть иллюстрации и видеоролики. В каждой категории есть две коллекции: стандартная и премиальная. В стандартную коллекцию входят предметы, которые вы автоматически получаете при прохождении игры. Предметы премиальной коллекции можно купить за монеты.

В разделе «Мелодии» можно создать до пяти плейлистов, которые будут воспроизводиться, когда вы находитесь в музее. Управлять воспроизведением можно с помощью указанных ниже значков.



Вкл./выкл. перемешивание



Повторять все/Повторять один трек/  
Выкл. повторение

### Мои данные и рейтинг

Здесь можно посмотреть лучшее время, за которое вы прошли каждый акт, и сравнить свои результаты с результатами игроков по всему миру. В рейтинг попадает только лучший результат, сколько бы раз вы ни проходили этап.

\* Для просмотра общемирового рейтинга требуется подключение к интернету.

### Настройки

Здесь можно изменить настройки игры и заново пройти обучение.

### Дополнения

В сетевом магазине можно приобрести уровни повышенной сложности.

\* Чтобы совершать покупки в магазинах Nintendo eShop, PlayStation™Store и Microsoft Store, нужна учётная запись Nintendo, учётная запись для PlayStation™Network и учётная запись Microsoft соответственно.

## Правила игры

Эти сведения относятся ко всем четырём играм. Некоторые элементы могут отличаться в зависимости от игры.

Игры про Соника — это 2D-платформеры, где зоны разбиты на акты. Чтобы завершить прохождение зоны, нужно победить последнего босса или доктора Эггмана.



Каждый акт можно завершить по-разному. Изучайте мир игры, чтобы понять, куда лучше бежать.



## Экран игры



### 1 ОЧКИ

Атакуя врагов, вы получаете очки. Набирайте определённое количество очков, чтобы получать монеты и дополнительные попытки.

### 2 ВРЕМЯ

Здесь показано, сколько времени вы провели в акте. В классическом режиме время ограничено 10 минутами. По истечении этого времени вы теряете попытку.

### 3 КОЛЬЦА

Здесь показано, сколько у вас колец. Соберите более 100 колец, чтобы получить монеты в юбилейном режиме или дополнительные попытки в классическом режиме.

### 4 МОНЕТЫ / ПОПЫТКИ

Юбилейный режим: здесь показано, сколько у вас монет.

Классический режим: здесь показано, сколько попыток у вас осталось. Если у вас не останется попыток и возможности продолжить, игра закончится.

\* Выбрав «Продолжить», вы получите три дополнительные попытки.

## Особенности игры

### Кольца

При прохождении акта вы собираете кольца. Они смогут уберечь вас от урона один раз. Если на вас нападут, ваши кольца рассыплются во все стороны, а вы останетесь без защиты.



Кольца не смогут уберечь вас от всех опасностей. Если вы упадёте в яму или слишком долго пробудете под водой, то потеряете попытку.



### Предметы

Вы можете получать предметы, открывая ящики атакой во вращении или кручёным рывком.



### Секреты и ловушки

В каждом акте вас ждут разные секреты и ловушки: извилистые тропинки, падающие мосты, пружины и многое другое. Более того, в Sonic CD ёжик может попасть в прошлое и будущее.



### Звёздные столбы

Получая урон, вы каждый раз возвращаетесь к последнему звёздному столбу, который активировали в этом акте. В некоторых играх можно открыть портал на особый этап, если активировать звёздный столб, обладая нужным количеством колец.



### Цель

Чтобы завершить акт, нужно добежать до целевой таблички. В последнем акте каждой зоны вам предстоит победить босса и спасти животных. В некоторых играх, если вы добираетесь до цели, накопив достаточно колец, рядом с табличкой появляется большое кольцо.



## Изумруды Хаоса/Камни Времени

Чтобы попасть на особый этап, нужно выполнить определённые условия. В каждой игре они свои. За прохождение особого этапа вы получите Изумруд Хаоса или Камень Времени — загадочный самоцвет невероятной силы, который нужно защитить от злодеев любой ценой. Соберите все камни, чтобы открыть альтернативную концовку.



\* Особый этап отличается в зависимости от игры. Подробности указаны в обучающих секциях каждой из них.

\* В юбилейном режиме особый этап можно проходить столько раз, сколько нужно, чтобы добыть камень (при наличии монет).

\* За каждые семь Изумрудов Хаоса, добытых в первой части Sonic 3 & Knuckles, в конце игры вы получите один Супер Изумруд.

## Меню паузы

Чтобы открыть меню паузы, нажмите кнопку «Пауза» во время прохождения акта. Далее вы сможете продолжить игру, перезапустить акт, перейти на титульный экран или выйти в главное меню.





## Игры

У каждой вошедшей в сборник игры свои особенности. Общие для всех игр составляющие описаны в разделах «Правила игры», «Действия» и «Предметы».



Sonic The Hedgehog



Sonic The Hedgehog 2



Sonic CD



Sonic 3 & Knuckles



## Sonic The Hedgehog

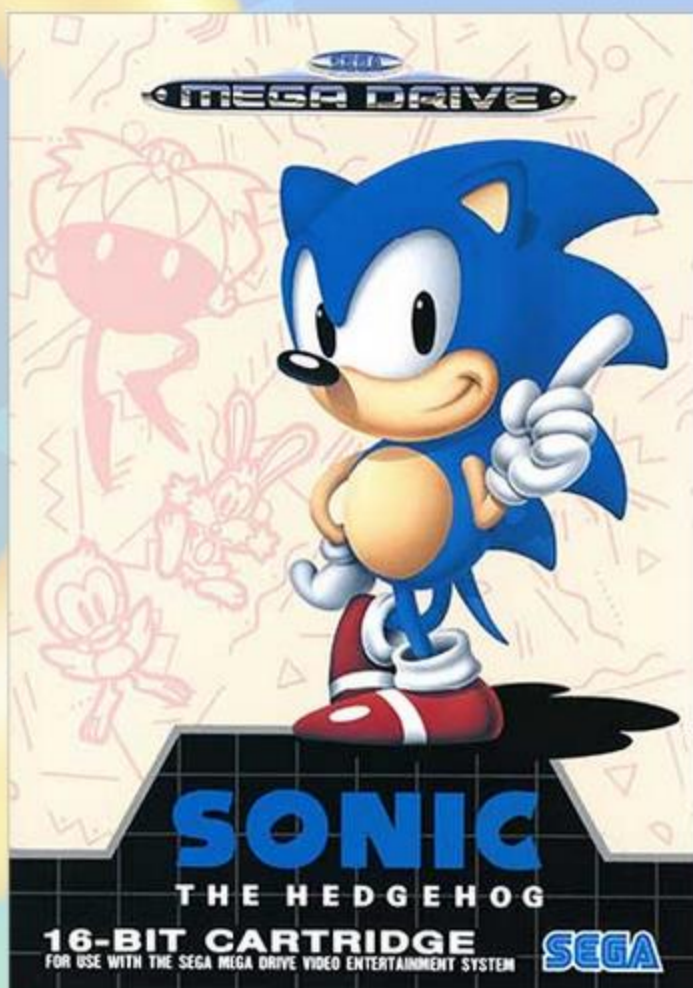

### Дата выхода

23 июня 1991 г. (США и Европа)  
26 июля 1991 г. (Япония)

Самая первая игра, положившая начало всей серии. Игроки оценили её за головокружительную скорость, необычный игровой дизайн, яркую цветовую палитру и запоминающийся саундтрек. Главный герой игры, ёжик Соник, полюбился всему миру и стал символом компании SEGA.

### Сюжет

Гениальный учёный доктор Эггман пытается отыскать легендарные Изумруды Хаоса, чтобы осуществить свои злодейские планы. Для этого он захватил и превратил в роботов животных Южного острова. Сонику предстоит спасти их и найти Изумруды Хаоса до того, как до них доберётся доктор Эггман.



### Особый этап

Если вы соберёте не менее 50 колец за 1-й или 2-й акт зоны, возле цели появится большое кольцо. Прыгните через него, чтобы переместиться на особый этап.



На особом этапе нужно собирать кольца, продвигаясь по вращающемуся лабиринту. Этап завершится, когда вы добудете Изумруд Хаоса или столкнётесь с одним из целевых блоков.

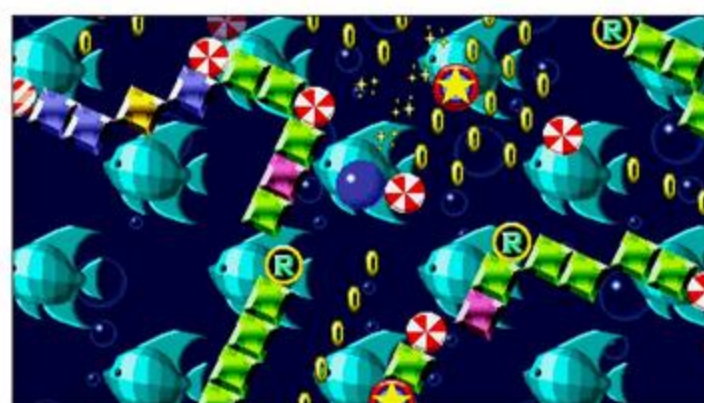

В зависимости от ваших успехов вы получите монеты и предметы, которые позволят продолжить игру, если у вас кончатся попытки.

### Блоки на особом этапе



#### Бампер

Отбрасывает от себя.



#### Неподвижный блок

Позволяет спрыгнуть с себя.



#### Обратный ход

Изменяет направление, в котором вращается лабиринт.



#### Ускорение

Ускоряет вращение лабиринта.



#### Замедление

Замедляет вращение лабиринта.



#### Цель

Позволяет покинуть особый этап при касании.



## Sonic CD



### Дата выхода

23 сентября 1993 г. (Япония)  
Октябрь 1993 г. (Европа), 23 ноября 1993 г. (США)

Особая игра в серии, созданная специально для системы Sega CD (она же Mega-CD). Эта игра произвела революцию в жанре 2D-платформеров благодаря новой механике скачков во времени, которые позволяли попасть в прошлое или будущее и вернуться. Также в этой игре игроки познакомились с Эми Роуз.

\* В те времена в Японии Эми называли плутовкой Розы, а на Западе — принцессой Салли.

### Сюжет

Доктор Эггман не оставляет попыток захватить мир. Он обнаруживает над Невозможным озером удивительное небесное тело под названием Маленькая планета, которое видно лишь один месяц в году. Извлекая силу из Камней Времени, злодей начинает строить там крепость. Прибыв на Невозможное озеро, Соник понимает, что задумал Эггман, и твёрдо решает ему помешать.



### Титульный экран

Находясь на титульном экране, нажимайте «Влево» и «Вправо», чтобы выбрать один из перечисленных ниже пунктов и начать игру.



### ГОНКА НА ВРЕМЯ

Проходите уже завершённые зоны заново, чтобы улучшить свой результат.

### НАСТРОЙКИ

Выберите визуальный эффект кручёного рывка: оригинальный или Genesis.

### САУНДТРЕК

Выберите саундтрек: из японской или из американской версии.

### ДОПОЛНИТЕЛЬНО

Откройте для себя дополнительные материалы, которые можно получить за успехи в гонках на время.

### Скачок во времени

Если вы пробежите знак скачка во времени, в левом нижнем углу появится значок «Прошлое» или «Будущее». Разгонитесь до предела и путешествуйте во времени! Уничтоженные в прошлом устройства доктора Эггмана исчезают из будущего.



Значок в левом нижнем углу покажет, в каком времени вы находитесь.

#### Юбилейный режим

#### Классический режим

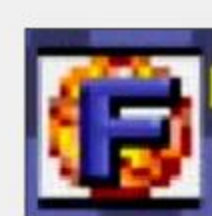

Прошлое

Будущее

Прошлое

Будущее

### Особый этап

Если вы соберёте не менее 50 колец за 1-й или 2-й акт зоны, возле цели появится большое кольцо. Прыгните через него, чтобы переместиться на особый этап.



Вы окажетесь в трёхмерном мире, где нужно уничтожить все НЛО кручёными прыжками. Завершив этап за отведённое время, вы получите Камень Времени.



### Предметы на особом этапе



#### Суперкольцо

Даёт вам сразу 10 колец.



#### Скоростные ботинки

Увеличивают скорость бега вдвое на непродолжительное время.



#### Бонусное время

Добавляет 30 секунд к оставшемуся времени.

### Блоки на особом этапе

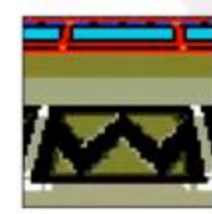

#### Крошитель

Хватает вас за ноги, заставляя упасть и рассыпать половину колец.

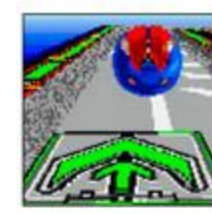

#### Мощный рывок

Позволяет значительно ускориться в указанном направлении.

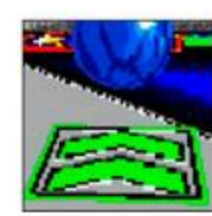

#### Мини-рывок

Позволяет немного ускориться.



#### Вентилятор

Позволяет взмыть в воздух и сократить путь.



#### Пружина

Позволяет высоко подпрыгнуть.



# Sonic The Hedgehog 2



### Дата выхода

21 ноября 1992 г. (Япония)  
24 ноября 1992 г. (США/Европа)

### Сюжет

Доктор Эггман снова задумал недоброе. Соник и его друг Майлз «Тейлз» Прауэр должны защитить Изумруды Хаоса от доктора Эггмана и сорвать строительство разрушительного оружия — Яйца смерти.



В Sonic The Hedgehog 2 игровой процесс стал ещё стремительнее и увлекательнее, а кроме того, появился особый этап в 3D. В этой игре впервые появился Тейлз — верный друг и помощник Соника. За него можно играть, чтобы помогать ёжику в сюжетном режиме или соревноваться с ним на разделённом экране.

### ДРУГ ПРОТИВ ДРУГА

В Sonic The Hedgehog 2 есть соревновательный режим для двух игроков. Перед началом игры нужно выбрать количество раундов, доступные предметы и персонажей, за которых вы будете играть. Когда один из персонажей достигнет цели, у второго игрока будет всего 60 секунд, чтобы завершить этап. По истечении этого времени он начнёт получать урон.



В конце игры появляется окно с результатом. На него влияют набранные очки, время прохождения, число колец (собранных как за всю игру, так и на момент достижения цели), а также число открытых ящиков. В случае ничьей будет добавлен ещё один раунд (без особого этапа).

Если ни один игрок не потратит все попытки и не лишится возможности продолжить игру, итоги будут подведены по завершении последнего матча.

### Особый этап

Если вы пробежите мимо звёздного столба, имея не менее 50 колец, над ним появятся искры. Коснитесь их, чтобы перейти на особый этап.



Вы окажетесь в трёхмерном мире, где нужно собрать разбросанные кольца. Берегитесь бомб: сталкиваясь с ними, вы будете терять кольца.



Пройдите через все три контрольные точки, собрав требуемое количество колец, чтобы получить Изумруд Хаоса.



## Sonic 3 & Knuckles



### Дата выхода

**Sonic The Hedgehog 3**  
2 февраля 1994 г. (США)  
4 февраля 1994 г. (Европа)  
27 мая 1994 г. (Япония)

**Sonic & Knuckles**  
18 октября 1994 г.  
(все регионы)

В этой игре у Соника появляется новый соперник — ехидна Наклз. Приключения стали ещё разнообразнее за счёт того, что все персонажи могут выполнять уникальные действия. Эти части были выпущены независимо друг от друга, но в этот сборник они вошли вместе.

### Сюжет

#### Sonic The Hedgehog 3

Наши храбрые герои разрушили Яйцо смерти на острове Ангелов. Доктор Эггман задумал починить его, но для этого ему нужны могущественные Изумруды Хаоса, спрятанные где-то на острове. Чтобы осуществить свой коварный план, он убеждает Наклза, доверчивого стража Великого Изумруда, что настоящий злодей — это Соник.

#### Sonic & Knuckles

После крушения Яйца смерти Соник оказался далеко от места крушения — среди Грибных холмов. Там перед ним появился Наклз и заявил, что не позволит ему починить Яйцо смерти. Между двумя соперниками разгорается конфликт, в котором должна решиться судьба Изумрудов Хаоса.



### Состязание

В меню «Состязание» на титульном экране можно выбрать один из перечисленных режимов.

- ГРАН-ПРИ** Серия из пяти гонок.
- ОБЫЧНАЯ ГОНКА** Одно соревнование.
- ГОНКА НА ВРЕМЯ** Соревнование на скорость.

В режимах «Гран-при» и «Обычная гонка» можно включить или отключить появление предметов.



### Предметы в состязаниях

- Скоростные ботинки**  
Увеличивают скорость бега на непродолжительное время.
- Свинцовые ботинки**  
Уменьшают скорость бега на непродолжительное время.
- Кольцо**  
Защищает от урона один раз.
- Банан**  
Падает на землю при столкновении и позволяет скользить на коже, наступив на неё.
- Самоходная бомба**  
Падает на землю при столкновении и начинает перемещаться самостоятельно.
- Пружина**  
Падает на землю при столкновении и позволяет высоко подпрыгнуть, наступив на неё.
- Обмен**  
Позволяет обменяться предметами с противником.

### Особый этап

Найдите в скрытых комнатах или коридорах большое кольцо и коснитесь его, чтобы перейти на особый этап.



На особом этапе можно поворачиваться влево и вправо, а также прыгать. Собрав все синие шары, вы получите Изумруд Хаоса.

\* За каждый Изумруд Хаоса, добытый в первой части игры, позже станет доступен один Супер Изумруд.

#### Экран игры



- 1** Оставшиеся синие шары
- 2** Оставшиеся кольца
- 3** Синий шар  
Превращается в красный шар при касании.
- 4** Красный шар  
Завершает особый этап при касании.
- 5** Жёлтый шар  
Позволяет далеко прыгнуть при касании.
- 6** Шар-бампер  
Отбрасывает от себя.

#### Совет

Коснитесь всех синих шаров с краю, чтобы превратить в кольца все предметы, кроме красных шаров и шаров-бамперов.

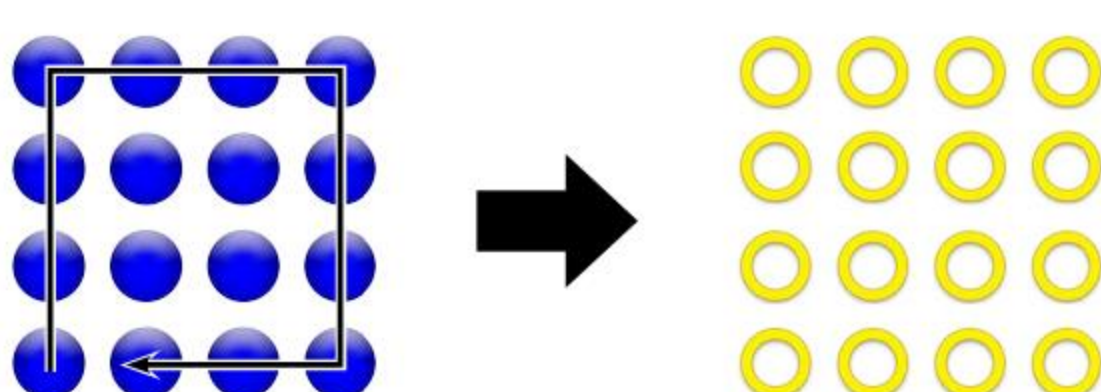

### Бонусный этап

Если вы пробежите мимо звёздного столба, имея не менее 20 колец, над ним появятся искры. Коснитесь их, чтобы перейти на бонусный этап. Вам будет доступна одна из трёх его разновидностей, соответствующая количеству собранных колец.



#### Автомат со жвачкой

Отскакивайте от бамперов слева и справа, чтобы подпрыгивать и поворачивать ручку. Из автомата будут выпадать шары с предметами. Успевайте их забрать, прежде чем они упадут на дно. После столкновения с пружинами в дне появится дыра. Упадите в неё, чтобы завершить этап.



#### Игровой автомат

Отскакивайте от бамперов, чтобы попасть в центр игрового автомата и запустить его. Если выпадут три одинаковых изображения, вы получите кольцо. Этап завершится, когда вы коснётесь целевого блока.



Центр игрового автомата

#### Светящиеся сферы

Займите гравитационное поле светящихся сфер и используйте другие приёмы, чтобы подниматься выше и собирать предметы. Этап завершится, когда вы столкнётесь с силовым полем, поднимающимся со дна.

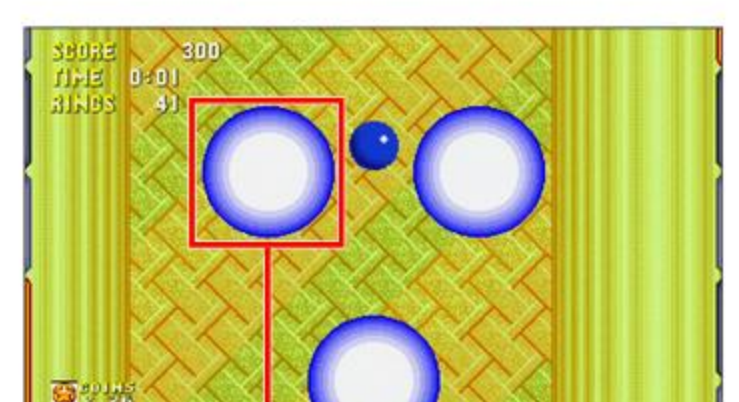

Светящиеся сферы

## Основные действия

Для каждой игровой консоли приведены стандартные схемы управления. Управление в меню описано в нижней части экрана.

### Nintendo Switch™



\* Схемы управления для Nintendo Switch™ Lite и контроллера Nintendo Switch Pro одинаковы.

Передвижение	⊙ / ⬆️⬇️⬇️⬆️
Взгляд вверх	⊙↑ / ▲ (удерживайте для прокрутки экрана)
Приседание	⊙↓ / ▼ (удерживайте для прокрутки экрана)
Прыжок	A / B
Меню паузы	+

Отсоедините Joy-Con™ от консоли, чтобы использовать их как отдельные контроллеры для двух игроков.

Левый Joy-Con в горизонтальном положении

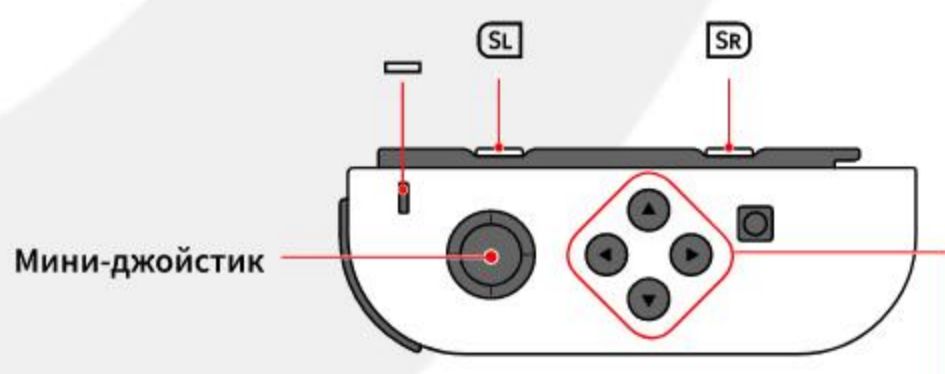

Правый Joy-Con в горизонтальном положении

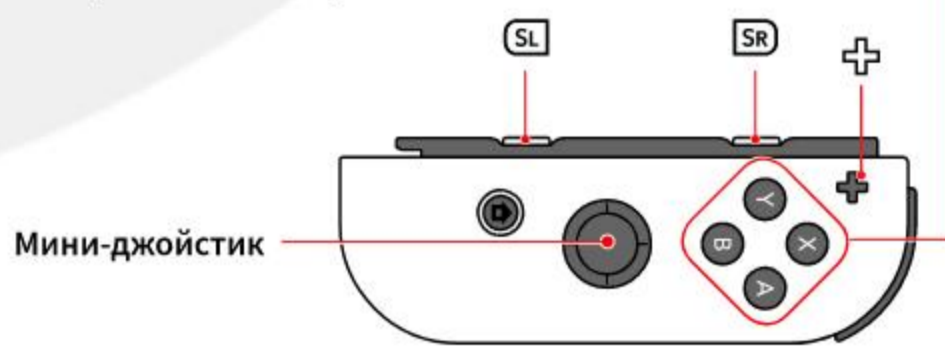

Привязка действий к кнопкам зависит от расположения кнопок.

Передвижение	⊙
Взгляд вверх	⊙↑ (удерживайте для прокрутки экрана)
Приседание	⊙↓ (удерживайте для прокрутки экрана)
Прыжок	⊗ / ⊕
Меню паузы	Левый Joy-Con: = Правый Joy-Con: +

### PlayStation®4

Беспроводной контроллер DUALSHOCK®4

Сенсорная панель / Кнопка сенсорной панели

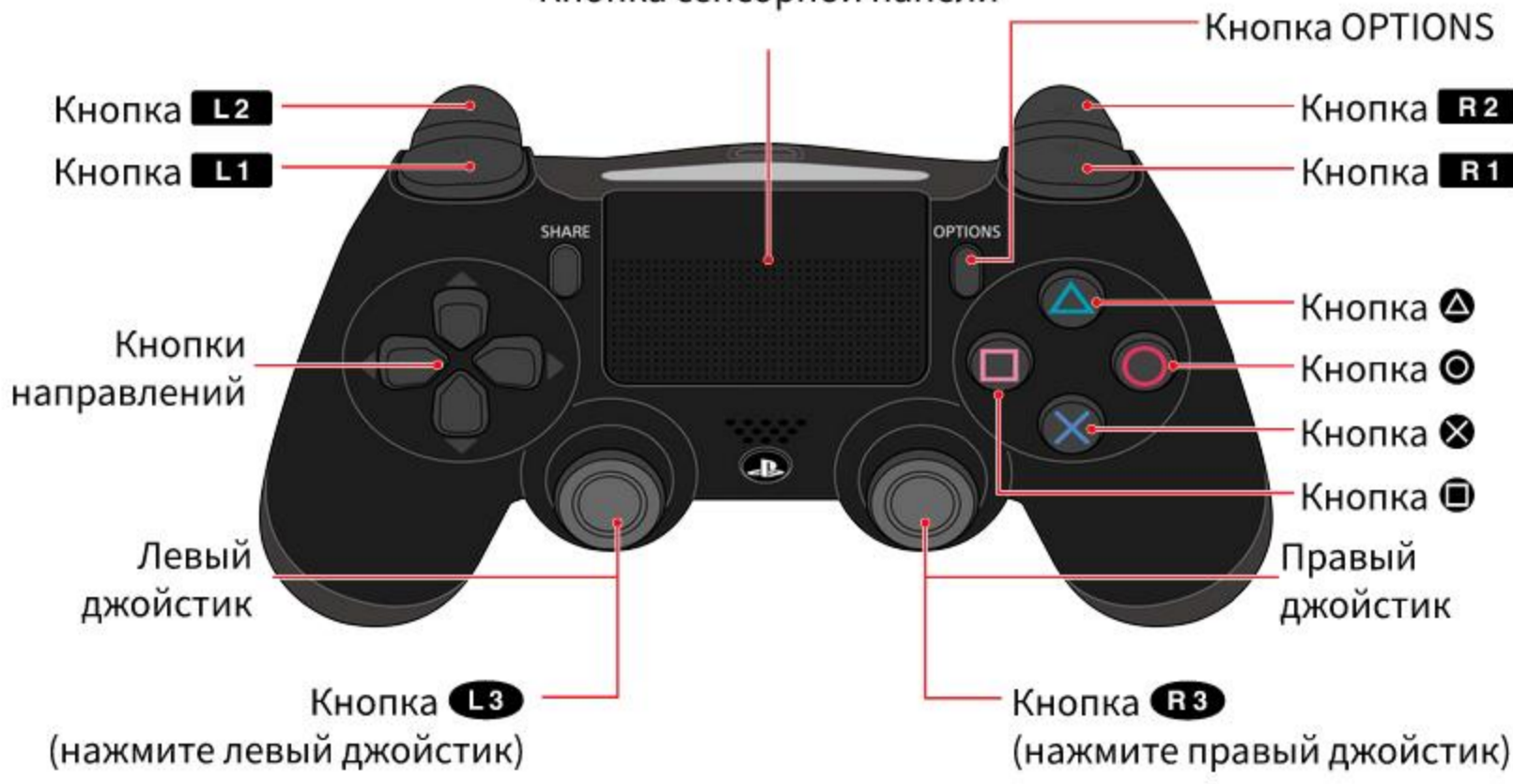

Передвижение	Левый джойстик или кнопки направлений
Взгляд вверх	Левый джойстик вверх или кнопка вверх (удерживайте для прокрутки экрана)
Приседание	Левый джойстик вниз или кнопка вниз (удерживайте для прокрутки экрана)
Прыжок	Кнопка ⊙ / Кнопка ⊗
Меню паузы	Кнопка OPTIONS

### PlayStation®5

Беспроводной контроллер

Сенсорная панель / Кнопка сенсорной панели



Передвижение	Левый джойстик или кнопки направлений
Взгляд вверх	Левый джойстик вверх или кнопка вверх (удерживайте для прокрутки экрана)
Приседание	Левый джойстик вниз или кнопка вниз (удерживайте для прокрутки экрана)
Прыжок	Кнопка ⊙ / Кнопка ⊗
Меню паузы	Кнопка параметров

### Xbox One

Беспроводной геймпад Xbox

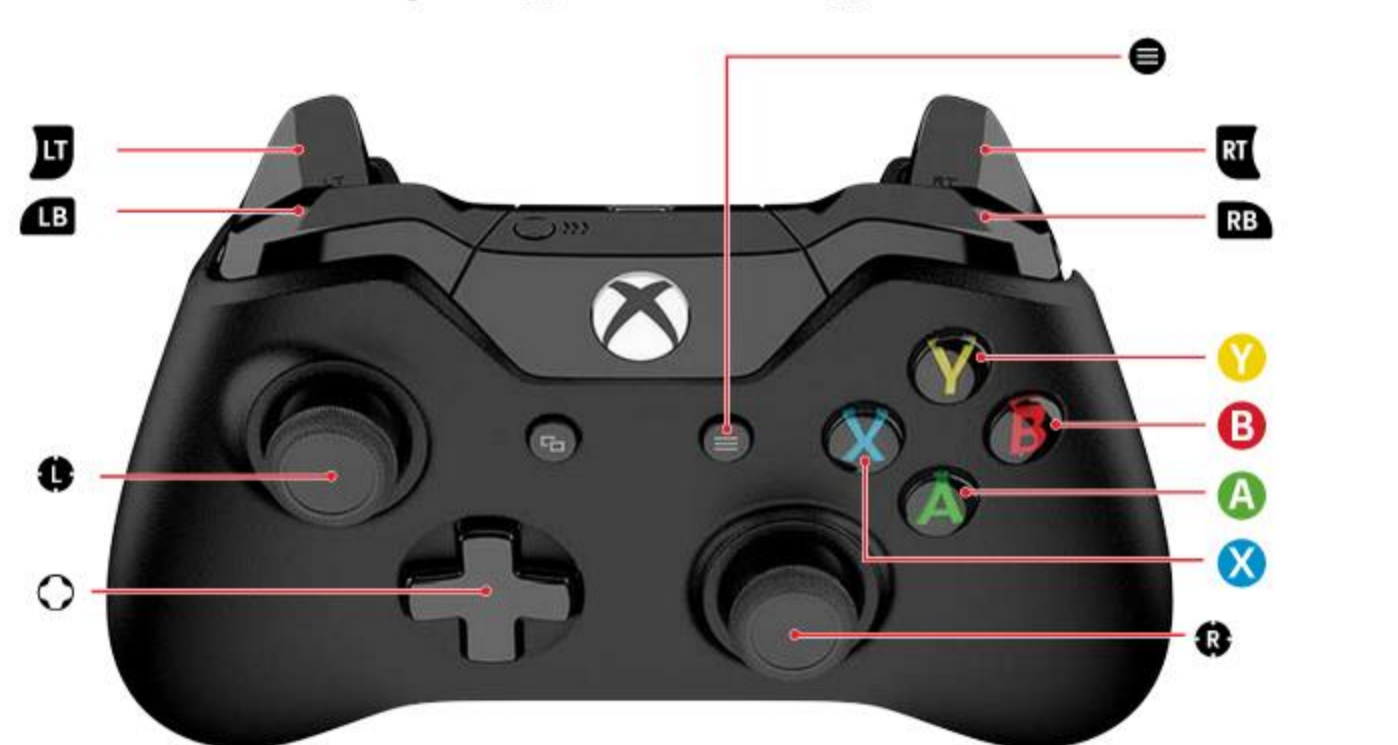

Передвижение	⬆️ / ⊙
Взгляд вверх	⬆️ вверх или / ⊙ вверх (удерживайте для прокрутки экрана)
Приседание	⬆️ вниз / ⊙ вниз (удерживайте для прокрутки экрана)
Прыжок	B / A
Меню паузы	=

### Xbox Series X | S

Беспроводной геймпад Xbox

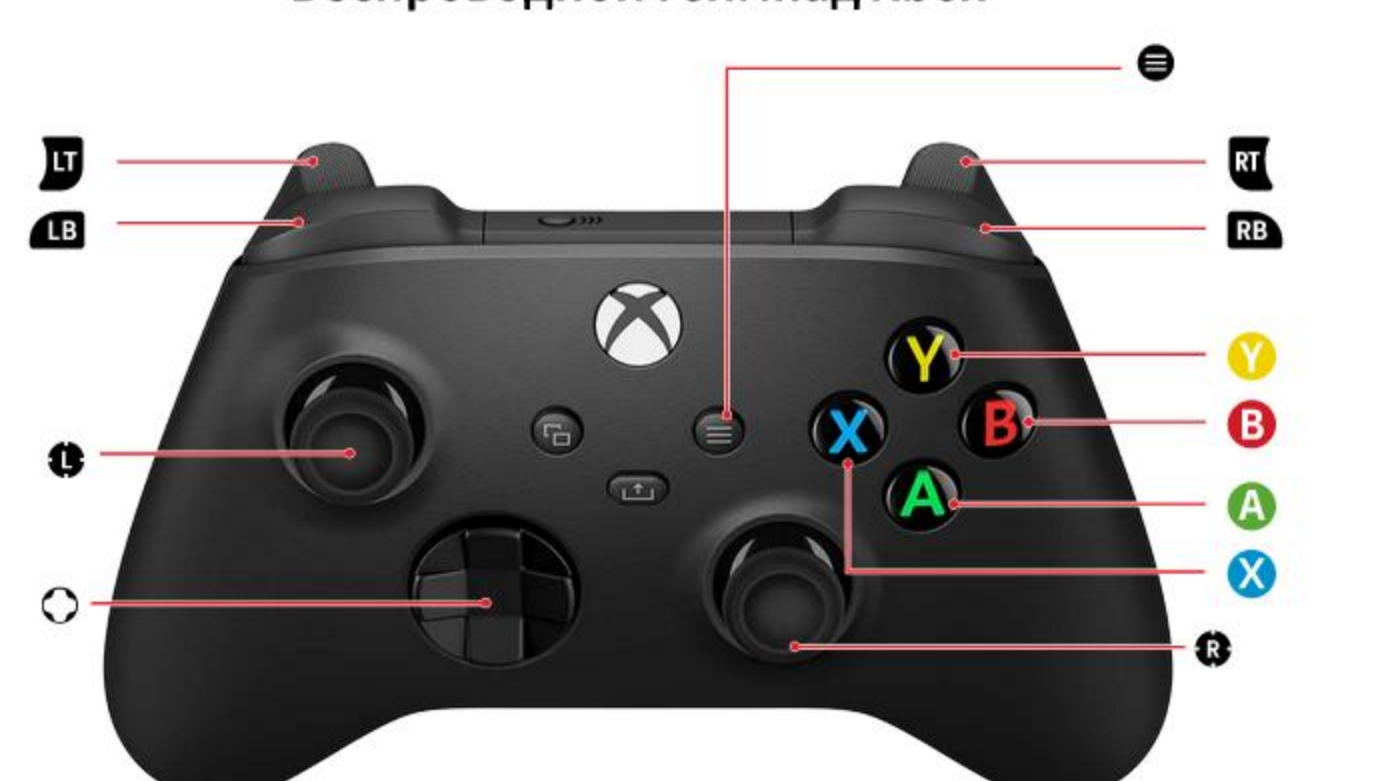

Передвижение	⬆️ / ⊙
Взгляд вверх	⬆️ вверх или / ⊙ вверх (удерживайте для прокрутки экрана)
Приседание	⬆️ вниз / ⊙ вниз (удерживайте для прокрутки экрана)
Прыжок	B / A
Меню паузы	=



# Действия

## Прыжок

Совершите атаку во вращении, наносящую урон врагам.



## Вращение

Присядьте на бегу, чтобы вращаться и сбить врагов, которые попадутся вам на пути.

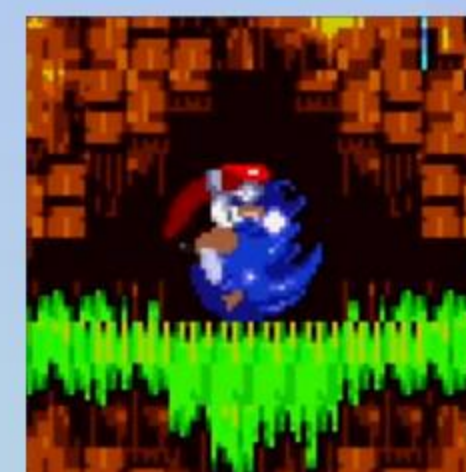

## Кручёный рывок

Накопите силу, присев и нажав кнопку «Прыжок». Отпустите кнопку «Присесть», чтобы выполнить быстрый и мощный кручёный рывок.



## Рывок вниз

Выполните кручёный рывок при приземлении, зажав кнопку «Прыжок» в воздухе.

\* Действие недоступно в классическом режиме.  
\* Действие доступно только Соннику.

## Взгляд вверх/приседание

Осмотрите, чтобы получить представление об окружении.

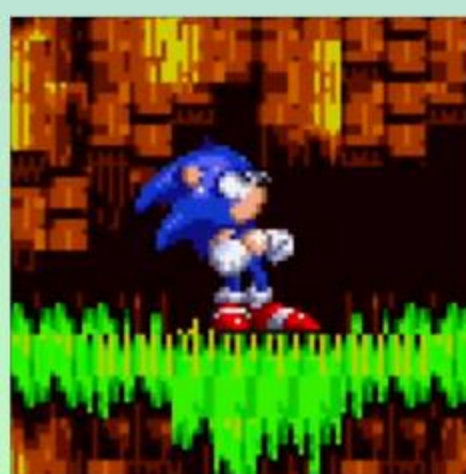

## Рывок

Накопите силу, посмотрев вверх и нажав кнопку «Прыжок». Отпустите кнопку «Смотреть вверх», чтобы быстро переместиться вперёд. Обычный рывок быстрее, чем кручёный, но наносит врагам меньше урона.

\* Действие доступно только Соннику в Sonic CD.



## Временный щит

Закройте себя щитом, нажав кнопку «Прыжок» в воздухе. Совершите это действие при наличии щита, чтобы применить особые способности.

\* Действие доступно только Соннику в Sonic 3 & Knuckles.



## Парение

Зажмите кнопку «Прыжок» в воздухе. В этом состоянии вы сможете менять направление и сражаться с врагами.

\* Действие доступно только Наклзу.



## Полёт

Нажмите кнопку «Прыжок», чтобы взлететь. Полёт будет длиться, пока Тейлз не устанет.

\* Действие доступно только Тейлзу.



## Подъём по стене

Уцепитесь за стену, врезавшись в неё во время парения. В этом состоянии вы сможете взбираться и спускаться по ней.

\* Действие доступно только Наклзу.

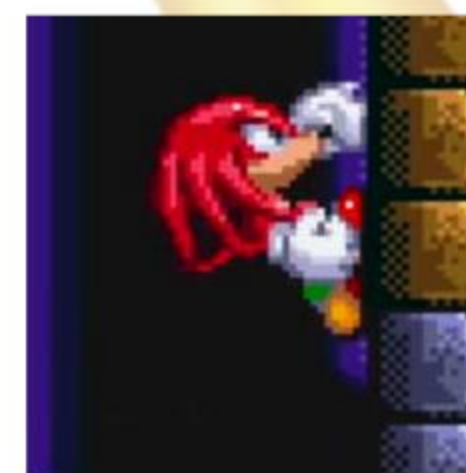

## Тейлз спешит на помощь

Во время игры за Соника и Тейлза посмотрите наверх и нажмите кнопку «Прыжок». Когда Тейлз окажется над Соником, подпрыгните, чтобы пролететь небольшое расстояние вместе с ним. Чтобы спрыгнуть, одновременно нажмите кнопки «Присесть» и «Прыжок».

\* Действие доступно только при игре за Соника и Тейлза или за Наклза или Тейлза.





## Предметы

В каждой игре предметы выглядят по-разному.



### Суперкольцо

Даёт 10 колец.



### Непобедимость

Защищает вас от урона на непродолжительное время.



### Щит

Защищает вас от урона один раз.



### Скоростные ботинки

Увеличивают скорость бега на непродолжительное время.



### +1 жизнь (только в классическом режиме)

Даёт персонажу 1 дополнительную попытку.



### Монета (только в юбилейном режиме)

Даёт вам монеты, которые можно расходовать на повторное прохождение особых этапов и покупку коллекционных предметов в музее.



### Метка Эггмана

Наносит вам урон.



### Телепортация (только в режиме «Друг против друга»)

Меняет игроков местами в режиме «Друг против друга» в Sonic The Hedgehog 2.

## Щит и особые действия

В игре Sonic 3 & Knuckles существует три вида щитов. Если у Соника есть щит, нажмите кнопку «Прыжок», находясь в воздухе, чтобы выполнить особое действие.



### Огненный щит

Делает Соника неуязвимым для огненного урона. Исчезает, если войти в воду.

Особое действие: огненный кручёный рывок.



### Водяной щит

Позволяет дышать под водой и защищает Соника от некоторых снарядов. Лопается, если коснуться чего-то острого.

Особое действие: прыжок с отскоком.



### Грозовой щит

Притягивает к себе кольца, находящиеся рядом. Исчезает, если войти в воду.

Особое действие: двойной прыжок.





## Дополнительные сведения

### Сбор Изумрудов

Вы сможете превращаться в Супер Соника и Супер Наклза, если завершите особый этап, собрав все Изумруды. Также вы сможете превращаться в Гипер Соника, Супер Тейлза и Гипер Наклза, если добудете все Супер Изумруды. Чтобы превратиться, соберите не менее 50 колец и нажмите указанные ниже кнопки, находясь в воздухе.

\* Только в Sonic The Hedgehog 2 и Sonic 3 & Knuckles.

Nintendo Switch™



PlayStation®4 / PlayStation®5



Xbox One / Xbox Series X | S



### Зеркальный режим

Пройдите любую из игр или завершите её в сюжетном режиме, чтобы получить доступ к зеркальному режиму, в котором акты отражены слева направо. Его можно будет выбрать в главном меню.